

بهر روز 15 دقیقه تکرار است
دو تا چیز غنیمت است

بسم الله الرحمن الرحيم
In the Name of Allah

The Compassionate, the Merciful

Calpoly

University of Tehran
School of Fine Arts
Department of Architecture
English for Architecture Students
Instructor: Dr. Amir Saeid Mahmoodi - Architect

~ - civil engineer

دانشگاه تهران که از صحت وزارت علوم برخوردار است

College of Fine Arts

School of Architecture

School = faculty

INTRODUCTION

Dr and Dnts
نگارنده
انگلیسی
برای ایندهای معماری

OBJECTIVES *goals goals*

The objective of this course is to prepare students of Architecture to read and comprehend English written texts and introduce to them some primary professional communication skills in English.

CONTENT

A variety of subjects related to the profession of Architecture will be discussed in this course. These subjects have been categorized into two major sections: 1- Reading and Comprehension, 2- Practical Exercises. (See class Calendar)

REQUIRED WORK

Students are required to participate in all class activities and not to miss more than two sessions. All exercises shall be completed on time and late work will not be accepted. Students' work will be collected in the following two formats:

- **NOTEBOOK**

Students are required to provide a 4-ring binder, preferably black, to collect all class work in it. Neatness and creativity of organizing your notebooks will be considered and graded. Notebooks shall include the following sections:

a- **English Texts:** You will be given some architectural texts in English every week. You are required to look up the new words and translate each text into Farsi. Put the Farsi translation for each text opposite to its English version.

b- **Class Exercises:** All class exercises shall be kept in this section. (Do not forget to date each page).

c- **Supporting Materials:** In this section students may put their miscellaneous work related to architecture (i.e., a dictionary of new words, translations, articles, data, etc.)

- **PORTFOLIO**

Students are required to hand in a portfolio of their architectural work at the end of the semester. This portfolio shall include the following subjects:

- a- A letter of job application.
- b- Student's CV. → Resume
- c- Samples of student's architectural works and experiences.

$8 \frac{1}{2} \times 11 = A4$

گزارش دانشگاه

to put a CV together

- **RESEARCH PAPER** → Copy Paste
Each student will be assigned a subject to research and bring its English as well as Farsi translation to class.

GRADING AND ASSESSMENT

Student's work will be assessed through the following criteria:

Mid-term Exam	10%
Class exercises	10%
Quizzes	2 x 5 = 10%
Notebook	5%
Portfolio	10%
Research Paper	5%
Final Exam	50%

CLASS CALENDAR, Spring 2009

Date	Reading & Comprehension	Practical Exercises	Assignments
Feb. 14 th	Introduction		
Feb. 21 st	Text #1	Lettering, Architectural Education	
Feb. 28 th	Text #2	Architectural Practice	Hand Lettering
March 7 th	Text #3	Architectural Vocabulary	Introduce one of your projects, #1
April 4 th	Quiz One	Video #1	
Apr. 11 th	Text #4	Architectural Vocabulary	
Apr. 18 th	Text #5	Architectural Vocabulary	Introduce one of your projects, #2
Apr. 25 th	Mid-term Exam	Video #2	
May 2 nd	Text #6	Writing Letters	Introduce one of your projects, #3
May 9 th	Text #7	Curriculum Vitae	Letter of Job Application
May 16 th	Quiz Two	Video #3	
May 23 rd	Text #8	Research Paper	CV
May 30 th	Text #9	Telephone Conversation	
June 6 th	Text #10	Job Interview	Research Paper
June 23 rd	Review	Portfolio	

تعطیل

توجه کنید که تاریخ‌ها در این کلاس باید میلادی باشد.

روز بزرگ‌تر و قوی‌تر از کرسی‌ها می‌تواند در تاریخ تعیین شده تحویل می‌شود.

امتحان از #8-10 + mid + Q2 + Q4

Architecture Education

- Nursery → ^{بهدارک} کودکستان (A place to grow plants)

- Kindergarten → ^{مدرسه} پیش دبستانی

- [Primary School AE → مشابه ایران است

- [Elementary School BE

- [Secondary School BE

- [Junior High School AE

- High School ^{then} → High School Diplomas = H.S. Diploma

در سیستم انگلیسی پس از دبیرستان سال های پیش دانشگاهی هست که واحد های پیش نیاز رشته انتخابی دانشگاه در آن گذرانده می شود.

- Community College ^{دانشگاه کوچک دو ساله} ^{دروس ابتدایی دانشگاهی}

SAT امتحان ^{دانش تدریس می شود ← فوق دیپلم}

- University

به تدریس دروس گذرانده باید ۲ سال کار کنند تا امتحان نظام آموزشی بدهند.

School of Architecture.

School of Environmental Design.

- 4yr Degree Bachelor of Arts in Arch.
- Bachelor of Science in Arch.
- 5yr Degree Bachelor of Architecture

که واحد های مرتبط به ضوابط شهرداری دارند، کسی که از مستند آستان نظام آموزشی بگذرد

- M.A. in Arch. 2yr
- M.S. in Arch. 2yr
- M. of Architecture 1yr

→ PhD = Doctor of Philosophy (in Architecture)

Thesis (پایان نامه / متن بیان)

Dissertation (Thesis BE) (پایان دکتری)

- Freshman سال اولی
- Sophomore سال دومی
- Junior (سطح متوسط) Junior Designer (سال سومی)
- Senior (سال چهارم) Senior Designer (سال آخری)

Junior Drafts person ← خانم
 Drafts man → آقا
 Senior Designer

Junior Boush ^{پسر}
 Senior Boush ^{پسر}

Architecture Responsibilities During the Program, Design, and Build (PDB)

Phase I

Preliminary ^{فاز اول}
programs and Design Studies

Feasibility Studies
Mass Models

Phase II

Design Development ^{ترسیم طرح}
Architectural drawings
- plans, Elevations, sections

فاز دوم
map

Phase III

Construction Documents

Working Drawings = Shop Draw.

Calculations and Dimensions

Describing Details → Architectural Det.

Specifications

بررسی مباحث و ابعاد

Phase IV

Construction and Supervision

Supervision

Construction

Revision

revise

تغییرات پس از کار

Bid ^{تذکره در مناقصه (بیاکار)}

Groups of People Involved in PDB:

Architect

① Professionals

- Designers (Interior, landscape, ...)

- Planners (City / Urban)

- Surveyors

- Estimators

- Engineers (Structural, Civil, Mechanical, Electrical, ...)

② Governmental Agencies

City Hall / City Council

Power Co.

Water Sewage?

Energy

Fire Department (Dept.)

Board of Architectural Review

هیئت بازرسی معماری

Client

- owner
- Manager
- Developer
- Financer
- User

HVAC
Heating
Ventilating
Air Conditions

Contractor

Sub Contractor

- Plumber
- Pavers
- Brick layers
- Carpenter → Timber Structures
- Electricians
- Frame Workers

Unions

Suppliers

Manufacturers

حرفه‌ای پدید آورده در حدود ۳ صنف با یکدیگر
همگی مجله هم‌نوع خود را دارند
I زیاد استفاده شود
جولات که تا ۵۰۰ در آن باشد ساده
به ترتیب پایی دارند.

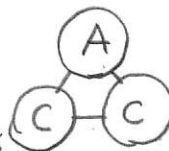

3

Business Letters

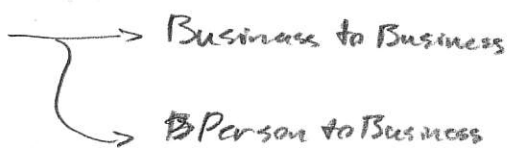

□ Communicate

△ B. to B. or P. to B.

○ Lay out same as formal with an exception

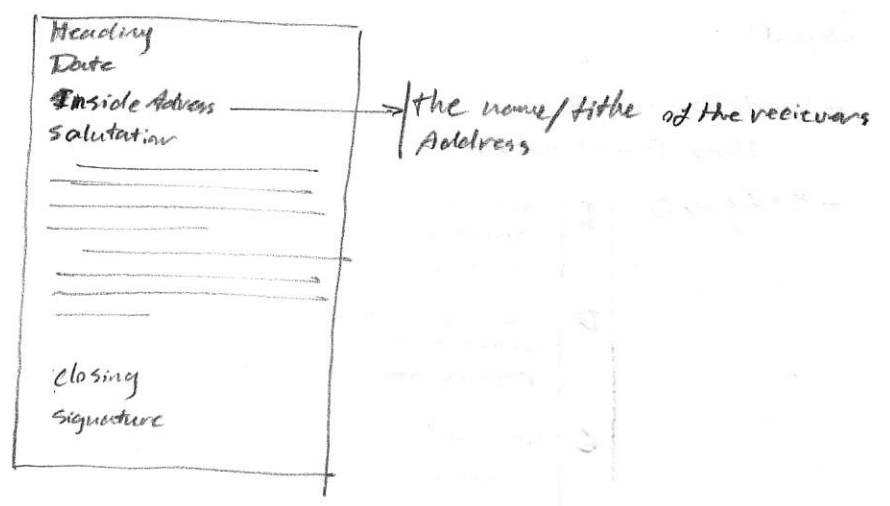

Envelope

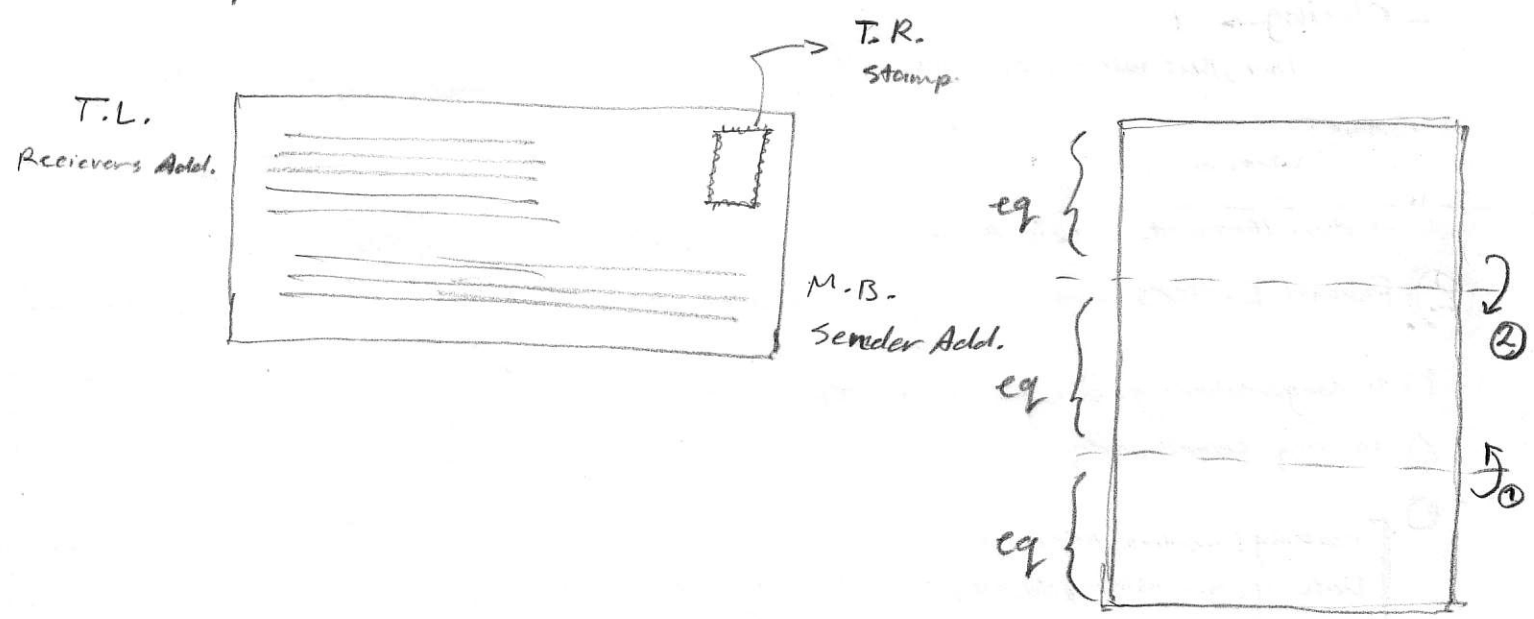

The Characteristics Of A Good Resume

1- Visual Appearance:

- Size of the paper (8 1/2" x 11" ≈ A4)
 - Paper Texture
 - Paper Color
- کتابخانه

2- Graphic / Layout:

- Type of Letters (Fonts (≠ Letter Type))
 - Size of Letters
- Arial & Times
مجموعه رسمی بازنشسته
12 & 14
US Army

3- Content:

- Personal Information
Name, Address, Date of Birth, Marital Status, Personal Characteristics
 - Education
 - Work Experience
- Partner
Married
Single
/ Religion
Handicap / Disabilities
Fluent in English
nonesmoker
آزمایشگاه کارفرما دانشجو (طول مستعار)
- Related to Arch. / Unrelated to Arch.

4- Interests / Experimentals

↳ Arch research, calculation / Rendering / ...

5- Hobbies

↳ Mountain climbing / Star gazing / ...

6- Awards and Honors

more details will be provided upon request.

Writing the Information notices:

1- Informative

2- Clear

3- Consistent

- ### 4- Concise
- Topic: master of Arch
 - Date
 - Activities / Responsibilities / highlights / ...
 - Place

How to Write a research paper? (Report, college paper, ...)

① defining a topic

عنوان

A- Question format

Could double glazed windows (D.G.W.) Save us money?

B- Statement, Phrase

The use of D.G.W. Could save you up to ³⁵ ~~50~~% Energy costs.

② Preparing a working Bibliography

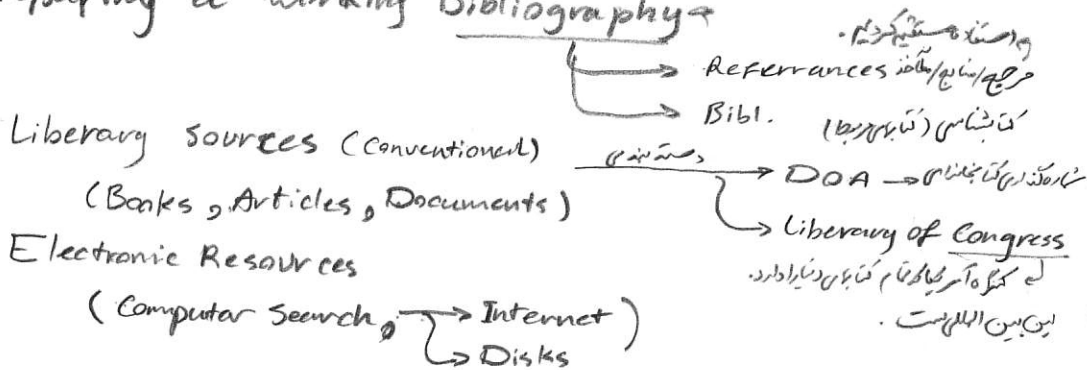

③ Collecting Information

- Collecting notes (3" x 5") Literature Review →

Evaluating

- Exaulting notes
- Selecting notes

④ Outlining the paper

A- Topic outline

Key words

B- Sentence Outline

⑤ - Writing the paper

A- Preparing 1st Draft

B- Revision (proof reading by a 3rd party)

C- Putting in final format

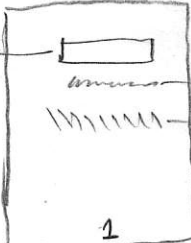

Subject My Favorite Architectural Style / Period is

Book;

A.L.N., A.F.N., (Date), Topic, Publication / Press, Place

Authors Last Name Authors First Name

Russe, Oliver, (1998), The Use of ~~Double Glaz~~ in Offices, Architectural Press, NY
D.G.W.

New York

Tehran, Iran

Kent, U.K.

Articles;

(با این بار ترجمه نکنید.)

Italic ↙

A.L.N, A.L.N., (Date), "Topic", Magazine Name, Issue Number, Page No.

Times, 16:23

~ 5 ~
PP. 36-39

~ 9 ~
PP. 36, 39

Internet;

HTTP://WWW.AIA.Articles/Ref.Glass.htm (Visited: 26/02/09) PD MM YY

~~~~~"

ارجاع مستقیم

~~~~~

Reference

~~~~~" (Capon, 1999, P.23)

~~~~~"

ارجاع غیر مستقیم

~~~~~

Bibliography

~~~~~" (Capon, 1999)

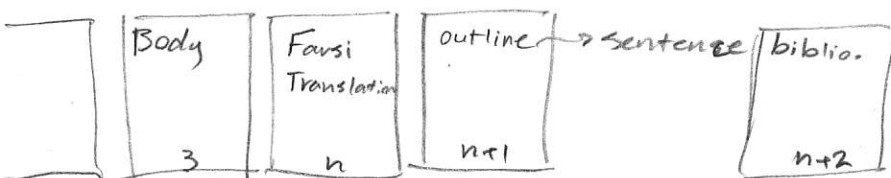

body
↙
بک جکین در حد ۲۰ صغری با ترجمه

Horizontal Bar
Vertical Bar

3 Bed 2 1/2 Bath
خط نوات در دستگیر

W.C. & Water Closet
Bath Room
Rest Room
Toilet
mens
Womens
Boys
girls
guys
gals
Bent.
Mado

In the Name of Allah

March 7, 2009

Department of Architecture
School of Fine Arts
University of Tehran
English for Architecture Students
New words (1)

Southern Front
چهار جنوبی

Anchor Bolt

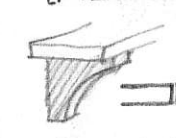
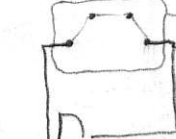
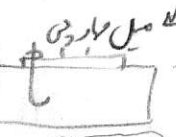

Cable System (AE)

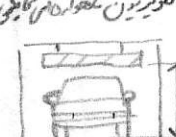

Drawing Pool

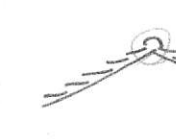
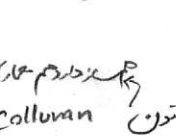

Sliding Windows



| | | | |
|----------------------|---|---------------------|---|
| Accelerator | تسریع کننده / تساهل کننده (در محبت بن) | Admixture | مواد افزودنی / مخلوط ترکیب |
| Aeration | هوای هوا دادن | Aggregate | مصالح دانه ای |
| Gravel | شن | Sand | ماسه |
| Fine aggregate | مصالح دانه ای ریز | Coarse aggregate | مصالح دانه ای درشت |
| Anchor | انکر | Angle beam | لبشی |
| Ash | خاکستر (یا چاه خاکستر کن در برابر یا سوزین) | Asphalt | آسفالت |
| Backfilling | خاک ریزی / پر کردن (اصالت در پشت باغچه) | Bank | کرانه / بانک |
| Bar | میلگرد / بار (پینفلان) | Basement (AE) | زیرزمین (صندلی ساختمان) |
| Cellar (BE) | زیرزمین (مکان است مسکونی) | *Batten | توخال (تخته باریک) |
| Bay window | بچه بیرون نشسته | Bench mark | نقطه نشانه (توپوگرافی) |
| Bending moment | گشتاور خمشی | Bevelled | شیب دار |
| Bitumen | قیر | Felt | بند آگونی |
| Boiler | دیگ بخار | Bracing | لاریندی (صحن سیم دندان) |
| Bracket | لبیکی / پایه / ادیو رکوب | Brick work | آجرچینی / کار با آجر |
| Buckling | کمانش | Bullnose | لبه گرد (سنگ یا چوب) |
| Butt joint | اتصال لب به لب | *Buttress | پشت بند معلق / دیوار پشت بند |
| Cable | کابل / سیم ضخیم | Cantilever | طاق |
| Cavity wall | دیوار دو جداره / دیوار حفره | Circulation | گردش / حرکت / جریان |
| Clear span | دهانه آزاد | Clear print paper | کاغذ کالک |
| *Conduit | لوله محافظ سیم / خرطومی | Construction joint | درز ساختمان |
| *Corrosion | خوردگی (فقرات) | Counter | پینفلان // در مقابل علیه // ناینگر (کنتر) |
| Crane | جرثقیل | Curtain wall | دیوار نمایی پرده ای |
| Cut | برش / خاک برداری | Fill | پر کردن / خاک ریزی |
| Octagonal | هشت وجهی / هشت ضلعی | Opening | دریچه / گشایش / دهانه / باز شو / باز شدن |
| Outlet | خروجی / اندیکور / پرو / زنیاب / پرینت | Overlap | هم پوشانی / هم جوار |
| Pad | پایه / سنگ / ستون | *Parapet | جان پناه |
| *Penetration | نفوذ (هوا، رطوبت، آب) | Pivot | مخورد |
| *Plaster | انود (گچ) | Plumbing | لوله کشی |
| *Putty | توتون | Pyramid | حوم |
| Post | پست / ستون / پایه / پایه | Projection | بیرون نشسته / پرده کشین |
| Prestressed concrete | بتن پیش تنیده | *Rafter | تیر مایل / تیرطاق |
| Reaction | واکنش | *Rake | زادیه / شیب / زاویه دادن (معمولاً برده زاویه) |
| *Raker | تیر مایل / تیر مایل | *Rubble | سنگ لاشه |
| Reinforced concrete | بتن مسلح | Relieving arch | خوس کفی |
| Rendering | نازک کاری / انود // رانود | Ribbed bar | میلگرد آج دار |
| Ridge | خط الرأس / خط تنیده / تیرطاق | Rigid ≠ Transparent | صلب |
| Ring | حلقه | Rise | خیز / خوس / ارتفاع / پله |
| Riser pipe | لوله قائم | Safe load | بار مجاز |
| Sandstone | ماسه سنگ | Sanitary facilities | تسهیلات بهداشتی |
| *Sash | لنگه باز شو / پنجره | *Scaffold | دار بست |
| Scheme | طرح / ایده / مقدماتی | *Screed | انگ / اغزیل / رنده |
| *Screw | پیچ | seam | درز |
| | | Seamless | |

Marker
Felt Pen
Ballpoint Pen
Tracing (paper)
Flimsy (paper)
Counter Attack

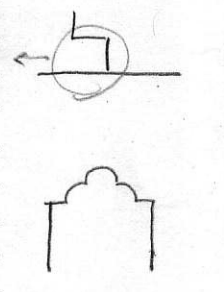

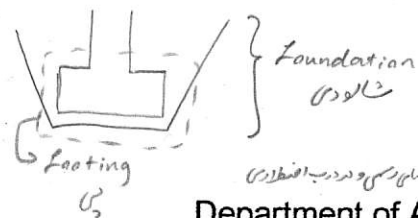

Foyer (BE) *محل پذیرایی*
Lobby
Entry (AE)

Car park (BE) *محل پارک خودرو*
Garage / parking (AE)

March 7, 2009

In the Name of Allah

Department of Architecture
School of Fine Arts
University of Tehran
English for Architecture Students
New words (2)

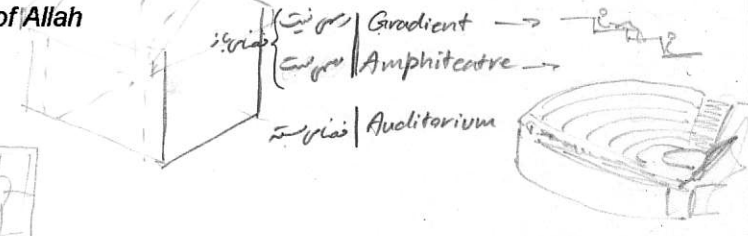

Gutter

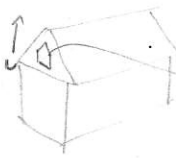

Seismic Zone

Fabricated (paper)

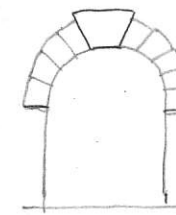
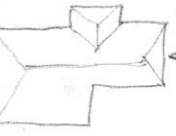

| | | | |
|---------------------------|--|-------------------------------------|---|
| *Downpipe | ناردان | Damp proof | عایق رطوبتی |
| *Dormer window | پنجره شیروانی | Deflection | تغییر شکل خمشی |
| Demolition | تخریب (تخریب و ترمیم) | Dense | متراکم |
| *Debris | نخاله آشغال | Door frame | چارچوب در |
| Earthquake | زلزله | *Eaves | فرزین لب پام |
| Earthing | اتصال به زمین (برق کاری) | Erection | برپا سازی |
| Entry | ورودی | Excavation | خاک برداری (جستجوی بافت شناسی) |
| Fabric | بافت / بافت / شیشه | Facing brick | آجر نما |
| *Fittings | اتصالات (تیرآلات) | Fixture (Plumbing / light fixtures) | تجهیزات |
| Fan | پنکه / اتوی برقی | *Finishing | پوداختن / اتمام کار |
| Fireplace | شومینه / بخاری دیواری | *Flashing | درز بند پستی / درز مایع |
| Flue | دودکش | Flush joint | درز صاف / درز بدون درز |
| Flute | شیار / کانال | Formwork | کالب بندی (چوب و بتن) |
| Footing | کفپوش / ارجی سازی | Frostline | خط سطح زدن زمین |
| Foyer | سالن ورودی | Fenestration | بازسازی در و پنجره |
| Gable roof | بام شیبدار (مختل و شیبدار) | Gap | فاصله / بازخورد شکاف |
| Garage (AE) Car Park (BE) | گاراژ / پارکینگ خودرو | Glass block | بلوک شیشه ای |
| Glazing | نصب شیشه / شیشه کاری | Glue | چسب |
| Gradient | شیب (ضخای شیب / شیب دانه خیز) | Gravel | شن |
| Grid | مشبک (مهرقوس مشبک) | Groove | شکاف / شیار |
| Ground water | آب زیرزمینی | Guard rail | نرده محافظ |
| Grout | دوغاب / ملات مثل | Gutter | آبریز / شیروانی |
| Gypsum | سنگ گچ | *Grating | درچه مشبک / طارمی (درکت دریا) |
| Handrail | دست انداز پل | Hardware | تجهیزات / آلات / سخت افزار |
| *Header | درگاه / نعل درگاه (مکن نعل / نعلین / نعلین) | Heater | بخاری / گرمکن (تدفیق برقی) |
| *Hipped roof | بام چمنه کله | Hoist | بالابر (برای وسایل کوچک در خانه / کارگاه) |
| Hook | قلاب | Housing | مسکن / آسایشگاه / خانه سازی / اجناسازی |
| Impact | ضربه / تازیدن / فشار / اثر آن (انفجار / زلزله) | *Insulation | عایق بندی |
| *Insulating | گرم کردن | Isolation | جدا کردن |
| Input | ورودی (جریان برق / آب / هوا) | Installation | نصب کردن / راه اندازی کردن / برهم کردن |
| Joint | درز / اتصال | Joist | تیرچه (معمولاً در Timber Str.) |
| Key stone | سنگ تاج قوس | *Kiln | کوره |
| Kicker | پاخور / تکیه / تکیه (پایین در) | Kitchenette | آشپزخانه کوچک / آشپزخانه کوچک |
| Laminated beam | تیر چوبی | *Lath | توخال (در اتصال بتن به چوب) |
| Layout | چیدمان / طرح | Lime | آهک |
| *Lintel | نعل درگاه (خط میانی سنگ یا بتن) | Load | بار |
| *Lining | پوششی / روکوب | Lift (BE) = Elevator (AE) | آسانسور |
| Masonry | سنگ / آجر / آجر یا بلوک | Mass model | سکلت چوبی |
| Mesh | مشبک (در محراب بتن) / میلگرد بافته | Maintenance | نگهداری |
| Moisture | رطوبت | *Mortar | ملات |
| Motif | طرح / نقش | Membrane | غشاء / غشوی در نماها / جداره |
| Multipurpose | صند منظور | Monumental | یادگار / ام |

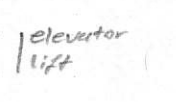
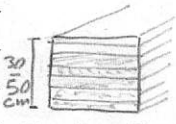
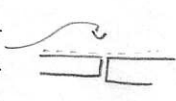
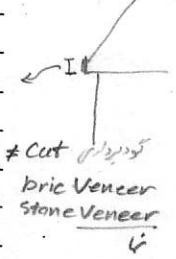

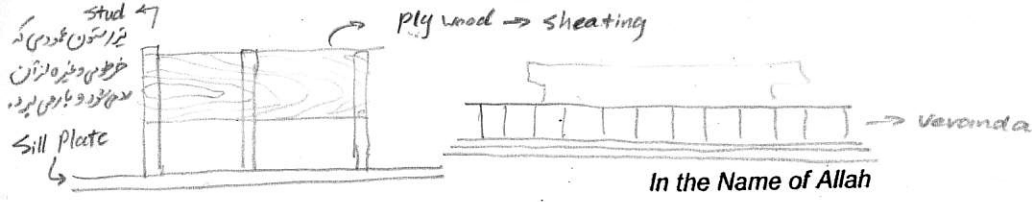

girder
 Apr. 18, 2009

In the Name of Allah

Ceiling سقف

Department of Architecture
 School of Fine Arts
 University of Tehran
 English for Architecture Students
 New words (3)

rot

2000 seat amphiteater
 1000 bed hospital
 100 Sheat Report

| | | | |
|------------------------|---|-----------------------|---|
| Seat | صندلی / جایگاه / نشیمنگاه | Sewer | فاضلاب / گنداب رو |
| Sewerage | سیستم فاضلاب | Sheathing | زیرکار / آستر |
| Shear | برش / برشی | Sheet | صفحه |
| Shelter | سایه / پناهگاه | *Shore (Beach) | سواحل (رنگ کوبی) / ساحل |
| Shower | دوش / آبپاش / دوش | *Shrinkage | افت / جمع شدن آب رفتن |
| *Sill | کف یا آستانه (دروازه) | Sink | سینک ظرفشویی / عرق نشین |
| Skeleton | اسکلت | Skirting | قرنیز پای دیوار (به خصوص در ساختمانهای قدیمی) |
| Skylight | نورگیر / سقف / آینه / نورگیر سقفی | Slab | دال / صفحه |
| Slot | شکاف | Slump | نشیب / نشست (بتن) |
| Soil pipe | لوله فاضلاب | Spring | چشمه / چشم |
| Stability | ثبات / استواری / پایداری | Stairwell | فضای پله ها / چاه پله |
| *Stirrup | خابوت | Strip | نوار / چوب باریک |
| Strut | عضو فشاری / خرپا / تیر جاذب | Subsoil | خاک زیرین |
| Suspended (in Ceiling) | معلق / آویزان (سقف کاذب) | Template | شابلون |
| Tensile strength | مقاومت کششی | Terra cotta | گچ و خاک / سفال |
| *Tie bar | میگر در مهار | Tile (Roof use) | سفال / کاشی (سفال پام) |
| Timber | چوب | Top soil | خاک سطحی / اودی |
| Translucent | نیمه شفاف | Trap | کله / تورتوگلو |
| *Trowel | ماله / کجچه | Truss | خرپا / چوب بست زدن |
| Vapor barrier | ممانع بخار | Vent pipe | لوله هواکش / لوله تهویه |
| *Veranda | ایوان | Void | فضای خالی (که در بنای پدید می آید) |
| Waffle floor (= ~ ~ ~) | دال هندسه دایمی | Wind bracing | باد بند / باد بند بستی |
| Workability | کارایی | Wrought iron | آهن وینز داده |
| Flimsy paper | کاغذ بوسمی | Tracing paper | کاغذ پوستی / از رو انداختن |
| *Barrel vault | طاق قوسی | Foyer | فضای ورود (معمولا قبل از فضای سگن است و کوچک است) |
| Atrium | دهلیز | Patio | حیات کوچه / حیاط خلوت / پاسیو |
| Varnish | صیقل دادن (روی چوب) | Retaining wall | دیوار نگهدارنده / دیوار حائل |
| Footing | پایه / گرهی | Foundation | شالوده |
| Fenestration | روشنر / بازو / در / پنجره | Mezzanine | بنیم طبقه |
| Car park (BE) | پارکینگ | Parking lot (AE) | فضای پارکینگ / زمین مسطح |
| Parking garage | پارکینگ طبقاتی | Campus (University ~) | محوطه |
| Orientation | جهت گیری | Direction | جهت |
| Pavilion | پاویون / فضای تفریحی | Indoor | داخلی / سرپوشیده |
| Semi-public | نیمه عمومی | Outdoor | خارجی / بیرون فضای باز |
| Ventilation | تهویه (مشیت و خلاصه شده) | *Infiltration | نوردن هوا (دخالت) |
| *Terrace flats | آپارتمانهای تراسی | *Apartments | آپارتمانها |
| *Condominium | مجتمع مسکونی آپارتمانی | Recreation | ترکیز / تفریحی |
| Civic center | مرکز خدمات شهری / آنکه ممکن است فرهنگ هم باشد | Development | توسعه / ظهور عمران |
| Stand | جایگاه (برای صحبت کردن) | Frostline | خط یخبندان |
| Parking stall | مکان پارکینگ (Parking lot) | Seismic zone | منطقه زلزله خیز |
| Information booth | میز اطلاعات | Floor finish | کف سازی / اچین / کف نام شده |
| Creativity | خلاقیت | Preliminary design | طرح مقدماتی / طرح اولیه |

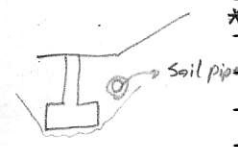

Transparent شفاف

evaporator ایوان خانه / بخار

Porch

open space

open space

open space

open space

open space

Semi-private

open space

City hall

open space

open space

open space

نقطه تماس عمودی

چوب

Concrete Slab

سفال

کاشی کار

open space

Atrium

حالت مکانی است که در آنجا می توانیم مسافرت کنیم

Yard

Guarden

حیاط بزرگ

Foundation

Footing

vs. = Versus

بسیار مهم / گران

to develop a picture

VIP = very Important people

Translation of text 3

ابجد و حساب

هر یک از ابجد بین نشان در اجزای آن

ابجد مکرر

هر یک از ابجدی که توسط حالت بین یا حرکت تعیین می شود مثل دسترس، قدم، یا فاصله آزاد

نظایق لیا

نظایق ابجد و حالت بین نشان و یک عنصر افتادنی یا بخش از میان

بدون مانع

مربوط یا وابسته به فضا، مساحتها و سطح امکاناتی که برای همه مردم، به خصوص جلوتان جسی به طور کامل قابل دسترس باشند

عکس و تکرار

الگوریتمی مربوط به تعریف و دفاع از یک فکر یا خصاماس وابسته بر آن

فضای شخصی

فاصله ذهنی و متغیری که شخص در آن برای صحبت با دیگری احساس راحتی می کند. بر آن فاصله شخصی نیز می پردازند

مهندسی نشان

دانش کاربردی مربوط به خصوصیات ~~نشانها~~ که باید در طراحی دستگاهها و نظام ها در نظر گرفته شود تا نشانها و احتیاطها قابل امین و مطمئن باشند

اندام سنجی

اندازه گیری و مطالعه ابجد و تناسب بدن انسان

اندام نایی

نشانها و شکل نشان یا خصوصیات آن به اجسام یا موجودات غیر انسانی

تجربه جنسی

تجربه حس و بینش و حضور و حرکت بدن که که عمدتاً از حرکت انتزاعی اعصاب در محیطها، زردی و مواد مفصل نشئت می گیرد

لامساسی

مربوط یا بر اساس حس لامسه

بر باری

مربوط یا بر اساس حس بر باری

صورت شخصی

مطالعه نشانی نادرین و ارتباطی استقلال فضایی که افراد در وضعیت خاص ممکن اجتمعی یا شخصی حفظ می کنند و صدق در روابط طبیعت این ~~چیزها~~ ترتیب فضایی یا محاسن محیطی و فرهنگی

~~نظایق~~

~~نظایق~~

نظایق بویا

~~نظایق~~ تجربه حس حضور و حرکت بین نظایق با ابجد، شکل و تناسب یک فضا

دسترس

امکان، آزادی یا اجاره نزدیک شدن، ورود یا استفاده

DESIGN

design To conceive, contrive, or devise the form and structure of a building or other construction.

design process A purposeful activity aimed at devising a plan for changing an existing situation into a future preferred state, esp. the cyclical, iterative process comprising the following phases.

process A systematic series of actions or operations leading or directed to a particular end.

phase A particular stage in a process of change or development.

program = Brief A procedure for solving a problem, as a statement setting forth the context, conditions, requirements, and objectives for a design project.

dynamics The pattern of change, growth, or development of an object or phenomenon.

charrette An intense effort to complete a design project within a specified time. Also, charrette.

reevaluation Assessing how well an implemented solution in use satisfies the specified goals and criteria.

implement To ensure the fulfillment of by means of a definite plan or procedure.

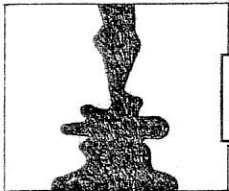

communicate To express, convey, or interchange ideas, information, or the like by writing, speaking, or through a common system of signs or symbols, esp. in a way that is clearly and readily understood.

proposal The offering of a plan for consideration, acceptance, or action.

feedback Evaluative information about an action or process prompting a return to a preceding phase for alteration or correction.

evaluation Simulating, testing, and modifying acceptable alternatives according to specified goals and criteria.

select To choose from a number of alternatives by fitness or preference.

judgment The mental ability to perceive distinctions, comprehend relationships, or distinguish alternatives.

function The natural or proper action for which something is designed, used, or exists.

purpose The reason for which something exists or is done, made, or used.

amenity Any feature that provides or increases comfort, convenience, or pleasure.

economy Careful, thrifty and efficient use and management of resources.

conceive To form an idea or conception in the mind.

contrive To form in an artistic or ingenious manner.

devise To form in the mind by new combinations or applications of existing ideas or principles.

preparation Collecting and analyzing relevant information and establishing goals and criteria for an acceptable solution.

synthesis Discovering constraints and opportunities, and hypothesizing possible alternative solutions.

hypothesis Formulating a tentative assumption in order to draw out and test its logical or empirical consequences.

alternative One of the propositions or courses of action to be chosen from a set of two or more mutually exclusive possibilities.

draft A preliminary version of a plan or design.

evaluate To ascertain or assess the significance, worth, or quality of, usually by careful appraisal and study.

criterion A standard, rule, or principle on which a judgment or decision may be based.

datum An assumed, given, or otherwise determined fact or proposition from which conclusions may be drawn or decisions made.

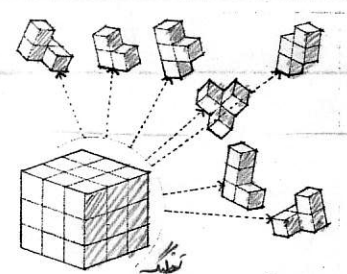

analysis Separating of a whole into its constituent parts or elements, esp. as a method of studying the nature of the whole and determining its essential features and their relations.

synthesis Combining of separate, often diverse parts or elements so as to form a single or coherent whole.

develop To work out, expand, or realize the capabilities or possibilities of so as to bring gradually to a fuller or more advanced or effective state.

modify To change the form, character, or qualities of in order to give a new orientation to or to serve a new end.

refine To improve or elaborate in order to make more fine or precise.

inflection A bend, angle, or similar change in the shape of a configuration, by means of which a change of relationship to some context or condition is indicated.

transformation The process of changing in form or structure through a series of discrete permutations and manipulations in response to a specific context or set of conditions without a loss of identity or concept.

simulate To create a likeness or model of something anticipated for testing and evaluation.

model A miniature representation, usually built to scale, to show the appearance or construction of something.

mock-up A full-sized model of a building or structure, built accurately to scale for study, testing, or teaching.

test To subject a system or process to such conditions or operations as will lead to a critical evaluation of abilities or performance and subsequent acceptance or rejection.

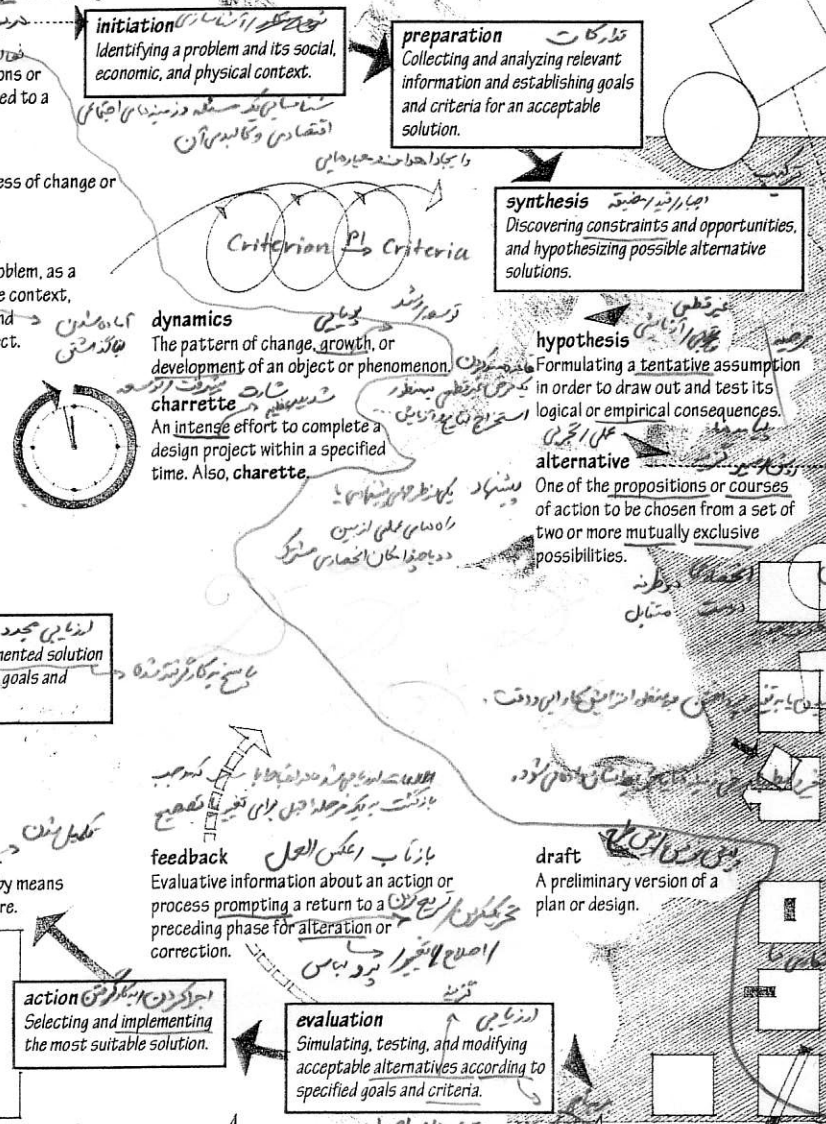

he offered me home

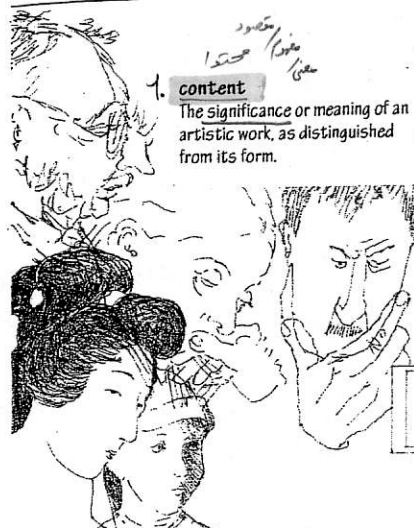

1. **content**
 The significance or meaning of an artistic work, as distinguished from its form.

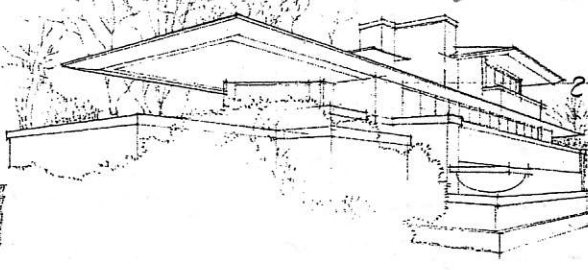

2. **form**
 The manner of arranging and coordinating the parts of a composition so as to produce a coherent image.

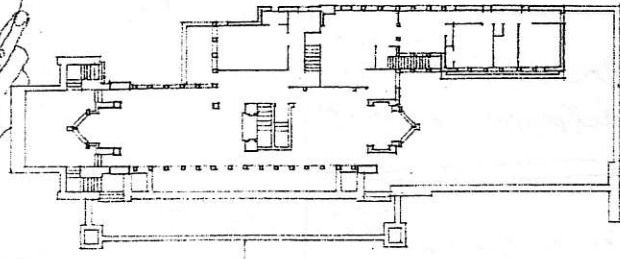

3. **organization**
 The systematic arranging of interdependent or coordinated parts into a coherent unity or functioning whole.

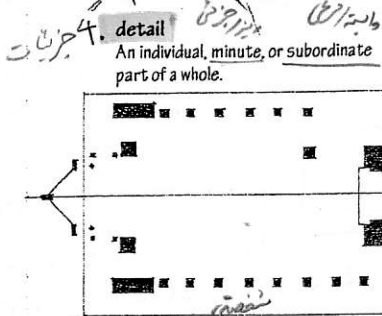

4. **detail**
 An individual, minute, or subordinate part of a whole.

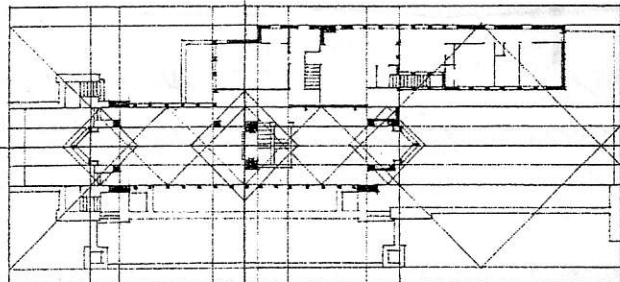

5. **structure**
 The organization of elements or parts in a complex system as dominated by the general character of the whole.

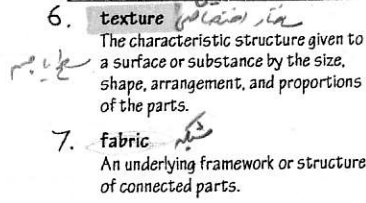

6. **texture**
 The characteristic structure given to a surface or substance by the size, shape, arrangement, and proportions of the parts.

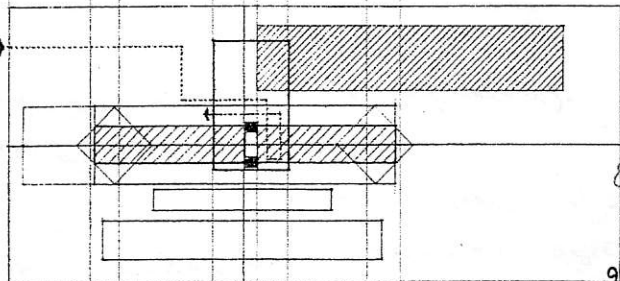

7. **fabric**
 An underlying framework or structure of connected parts.

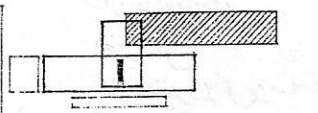

8. **parti**
 The basic scheme or concept for an architectural design, represented by a diagram.

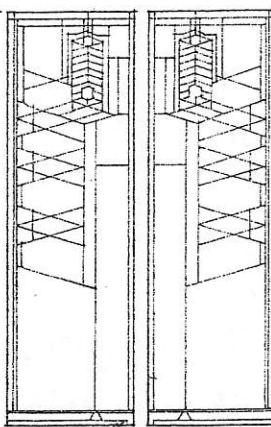

10. **pattern**
 An artistic or decorative design, esp. one having a characteristic arrangement and considered as a unit, of which an idea can be given by a fragment.

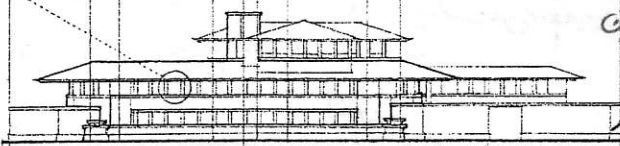

9. **diagram**
 A drawing, not necessarily representational, that outlines, explains, or clarifies the arrangement and relations of the parts of a whole.

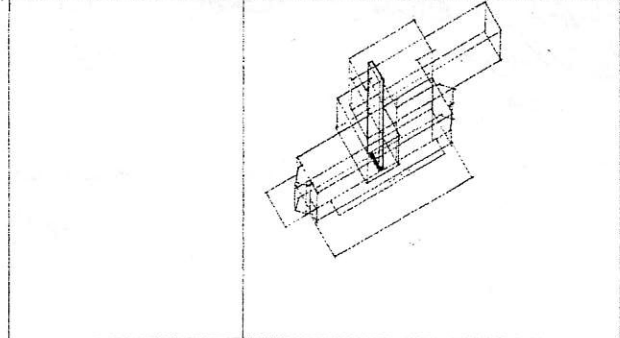

11. **composition**
 The arranging of parts or elements into proper proportion or relation so as to form a unified whole.

به خصوص آن که در این شکل مشخص شده که این شکل به صورت یک واحد محلی شکل نگاشته به نظر می آید و می تواند ایده های را در ساختار آن قرار دهد.

طراحی

تصور کردن، طرح ریزی کردن، یا تدبیر کردن
خرم و ساختار یک ساختمان یا میناس دیگر.

فرایند طراحی

فعالیتی هجرت مند به قصد اندیشیدن نقشه ای
برای تدبیر وضع موجود به وضع مطلوب در آینده،
به خصوص فرایند چاره رسانی تکرار شده که شامل
مراحل زیر باشد.

فرایند

یک سلسله فعالیت ها یا عملیات نظام مند
که بر مبنای هدفی خاص و رویه یا راه های نو
مرحله

بر حلال شدن منطقی در یک فرایند تغییر یا توسعه.

فرایند

دستور العملی برای حل یک مسئله یا امری
که برای حل آن نیاز به شرایط، نیازها، یا ضرورت
و اهداف یک پروژه طراحی تغییر شده است.

فرایند مجدد

فرایندی که برای حل یک مسئله یا امری
با توجه به تغییر در عمل، تغییرات و اهداف
معمولاً مبرم بوده می کنند.

اجرا

اطمینان از تکمیل چیزی به وسیله
طرح یا فرایند معلوم.

عمل

انتخاب و تدبیر کردن مناسب ترین
راه حل.

ارتباط برقرار کردن

ایجاد کردن، نقل کردن، یا تبدیل آراء،
اطلاعات، یا مانند آن از طریق نوشتن،
صحبت کردن، یا از طریق نظام منظم از
علامت و نوارها به خصوص به طوری که به صورت
مشافه در آن قابل درک باشد.

پیشبرد

ارائه طرح برای مطالعه، تصویب، یا اجرا.

آشناسازی
شناسایی یک مسئله در زمینه علمی یا
اقتصادی و کاوش آن.

پویایی

الگوریتمی، روند یا روشی که می تواند
مشکل را حل کند.

مشاورت

تلاش شخصی برای تمام کردن یک پروژه
طراحی در زمانی تعیین شده.

بازتاب

اطلاعات در زمان مده در ارتباط با یک عمل یا
فرایند که در جهت بازگشت به یک مرحله قبل برای
تغییر یا تصحیح آن شود.

لرز زایی

مشبه ساز، آزماین و اصلاح کننده
قابل قبول بر مبنای اهداف و چهارهای
تعیین شده.

گزینه

انتخاب از بین تعدادی گزینه بر مبنای تطابق
یا ارجحیت.

تضاد

توانایی ذهنی برای حل کردن یک معادله یا
مشکل و روابط یا تخصیص گزینه ها

محلگر

محل طبیعی یا مناسب که چیزی به خاطر
آن طراحی شده، به کار برده شده، یا وجود دارد.

هدف

چیزی که به خاطر آن چیزی برای آن وجود دارد
انجام شده است، ساخته شده است، یا به کار رفته است.

راه

هر ویژگی که اساسی، واضح یا لذت
بخش باشد یا کنایه اختراعی باشد.

اقتصاد

استفاده و مدیریت با صرفت، هر چیزی که
در وقت و منابع.

کودک

مشکل دادن به یک نظر یا فکر رویه در ذهن.

ایجاد

مشکل دادن به طریقی جز سناریو یا آفراند.

اندیشیدن

مشکل دادن در ذهن به وسیله ترکیب یا کلر برد
جدید آراء یا اصول موجود.

تدارکات

جمع آوردن و تحلیل اطلاعات وابسته و
ایجاد اهداف و چهارهای برای یک راه حل قابل
قبول.

ترکیب

گشت مفیده ها و فرصت ها، و فرض کردن
راه حل های ممکن.

فرضیه

فایده مند کردن یک فرض غیر قطعی به منظور
استخراج نتایج و آزماین یا حل مسائل منطقی
یا تجربی آن.

گزینه

یکی از طرح های پیشنهادی یا راه های عملی
دو یا چند امکان انحصاری مشترک.

پیش نویس

نسخه اولی که فقط یا طرح.

لرز زایی

تعیین یا لرز زایی اهمیت، لرزش، یا
کمیته چیزی را، معمولاً با لرز زایی دقیق
و مطالعه.

عیار

یک استندرد یا معیار، یا اصل که یک
قضاوت یا تصمیم ممکن است بر مبنای
آن باشد.

اطلاعات

یک خاصیت یا قضیه فرضی، داده شده،
یا به شکل دیگر یا معین، که لزوماً جزئی از آن
تجربه گرفت یا تصمیم گرفت.

آزمایش

در عرض مترادف یک نظام یا فرایند یا شرایط
شرایط یا عملیات چیزی منتهی به آزماین یا آزماین
قابلیت ها یا عملکرد اجرایی و پذیرش یا رد آنها
شود.

تحلیل

تفکیک یک کل به اجزای یا عناصر تشکیل دهنده
آن، به خصوص به عنوان روشی برای مطالعه
طبیعت آن کل و تعیین ویژگی های فردی
در روابط آن.

ترکیب

به هم پیوستن اجزای یا عناصر مجزا و اغلب متفاو
برای تشکیل یک فرم منسجم یا منسجم.

توسعه

به وجود آمدن، بسط دادن یا بزرگ
ظرفیت ها یا امکانات چیزی به منظور رسیدن
به یک جایگاه کامل تر، پیشرفته تر یا مؤثرتر.

اصلاح

تغییر شکل، شخصیت، یا کنایات چیزی
برای دادن جهت تازه جدید یا آماده کردن
هدف جدید.

بالودن

به برداشتن یا به تفسیر برداشتن به منظور اقرار
دقت یا نظارت.

پیش

خم، زارده یا تغییر دیگری در شکل یک ترکیب
که به وسیله یک تغییر رابطه یا فرضی از بین اجزا یا
نشان داده می شود.

تغییر شکل

طریقی تغییر در شکل یا ساختار در طریق یک
سلسله دستکاری ها و دخالت های مجزا در
یا به یک زمینه معین یا مجزا در زمینه شرایط
بدون لزوم دادن هویت یا معنوم اولیه.

مشبه سازی

ساختن یک مشابه یا سکت که برای آزماین
یا آزماین مورد انتظار است.

ساکت

یک بازتابی کوچک، که معمولاً با معیاس ساخته شده
برای نمایش ظاهر یا ساختار چیزی.

ساکت واقعی

ساکتی در ایجاد واقعی نزدیک ساختمان یا ساز
که به وقت با معیاس ساخته شده، برای مطالعه،
آزمایش، یا آموزش.

آزمایش

در عرض مترادف یک نظام یا فرایند یا شرایط
شرایط یا عملیات چیزی منتهی به آزماین یا آزماین
قابلیت ها یا عملکرد اجرایی و پذیرش یا رد آنها
شود.

DESIGN

The creation and organization of formal elements in a work of art.

form

The shape and structure of something as distinguished from its substance or material.

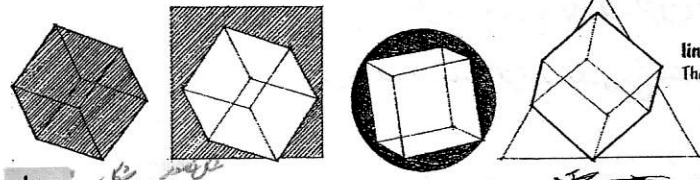
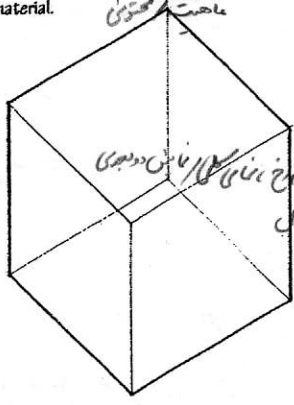

line
The edge or contour of a shape.

shape

The outline or surface configuration of a particular form or figure. While form usually refers to the principle that gives unity to a whole, and often includes a sense of mass or volume, shape suggests an outline with some emphasis on the enclosed area or mass.



texture

The visual and esp. tactile quality of a surface, apart from its color or form.

visual texture

The apparent texture of a surface resulting from the combination and interrelation of colors and tonal values.

tactile texture

The physical, dimensional structure of a surface, apart from its color or form.

organic

Of or pertaining to shapes and forms having irregular contours which appear to resemble those of living plants or animals.

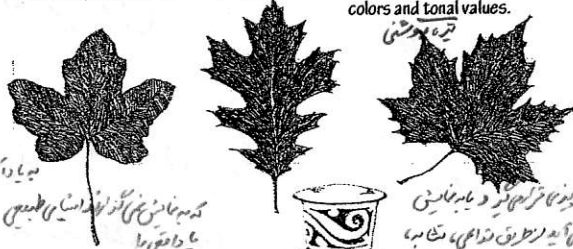

nonobjective

Of or pertaining to shapes and forms not representing natural or actual objects. Also, nonrepresentational.

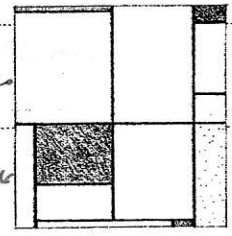

geometric

Of or pertaining to shapes and forms which resemble or employ the simple rectilinear or curvilinear elements of geometry.

abstract

Of or pertaining to shapes and forms having an intellectual and affective content dependent solely on their intrinsic lines, colors, and relationship to one another.

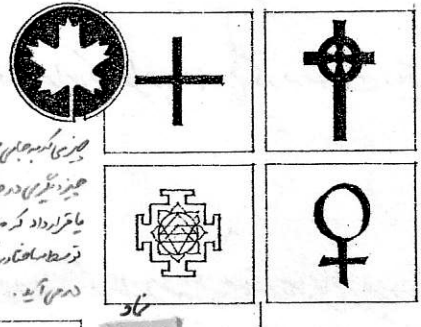

symbol

Something that stands for or represents something else by association, resemblance, or convention, deriving its meaning chiefly from the structure in which it appears.

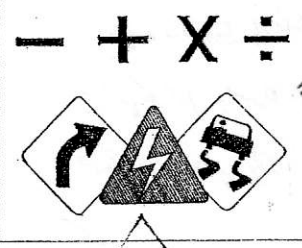

sign

A mark or figure having a conventional meaning and used in place of a word or phrase to express a complex notion.

massing

A unified composition of two-dimensional shapes or three-dimensional volumes, esp. one that has or gives the impression of weight, density, and bulk.

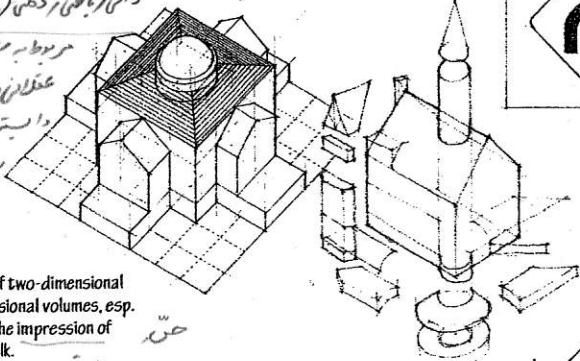

articulation

A method or manner of joining that makes the united parts clear, distinct, and precise in relation to each other.

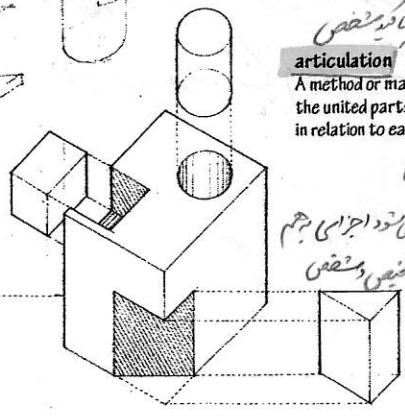

additive

Characterized or produced by addition, accumulation, or uniting, often resulting in a new identity.

subtractive

Characterized or produced by removal of a part or portion without destroying a sense of the whole.

Translation of text 6

نرم

طریقه تعیین دعامت کردن اجزای یک ترکیب در ~~ساختار~~
واحدی تولید نمودی منجم

سازان دهی

سازان دهی نظام بند اجزای وابسته بهم یا همبند ~~در~~
به صورتی که در تمام یافته یا به کلیتی که در اجزای کارکرد باشد.

ساختار

سازان دهی عناصر را بخش دما در یک نظام پیچیده به طوری که تحت
تسلط ~~تسلط~~ تخصیص کل آن باشد.

طرح پایه

طرح یا ایده اولیه برای یک طرح معماری که به صورت دیاگرام
ارائه می شود.

دیاگرام

~~طرح یا ایده اولیه برای یک طرح معماری که به صورت دیاگرام
ارائه می شود.~~
ترسیمی، نه فردی، بازتابی که ~~تربیتی~~ ترتیب و روابط بین
اجزای یک کل واحد را ~~توضیح~~ خلاصه می کند، توضیح می دهد،
یا صفات سازش می کند.

ترکیب

~~سازماندهی اجزای عناصر در ~~ساختار~~ متناسب یا~~
در تباطی صحیح برای تشکیل کل واحد.

محتوا

مفهوم یا معنی یک اثر هنری، به طوری که لزوم آن
به ~~ساختار~~ قابل تشخیص است

جزئیات

یک ~~جزئی~~ سوز، ریزه فرعی از کل

بافت

ساختار مشخصی که در طریق ایجاد، شکل، ترتیب و تناسب
به یک سطح یا جسم داده می شود

سبک

چاره خوب یا ساختار اساسی اجزای متصل

الگو

طرحی هنری یا تزئینی به خصوص آن که دارای شکل بارز که
آن را این عناصر آن به صورت یک واحد متحد شکل بر نظر می آید و
می تواند ایده ای را در سطح یک جز ارائه دهد.

DESIGN

proportion

The comparative, proper, or harmonious relation of one part to another or to the whole with respect to magnitude, quantity, or degree.

$$A/B = (B/A+B)$$

golden section

A proportion between the two dimensions of a plane figure or the two divisions of a line, in which the ratio of the smaller to the larger is the same as the ratio of the larger to the whole: a ratio of approximately 0.618 to 1.000. Also called **golden mean**.

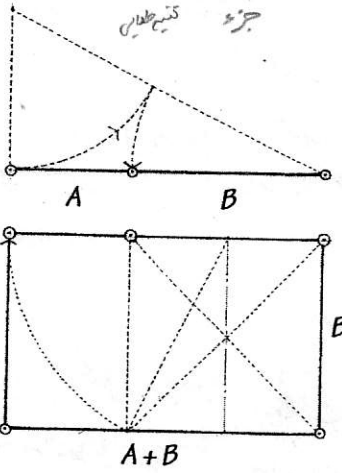

eurythmy
Harmony of proportion or movement.

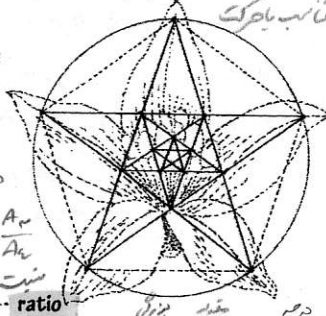

ratio
Relation in magnitude, quantity, or degree between two or more similar things.

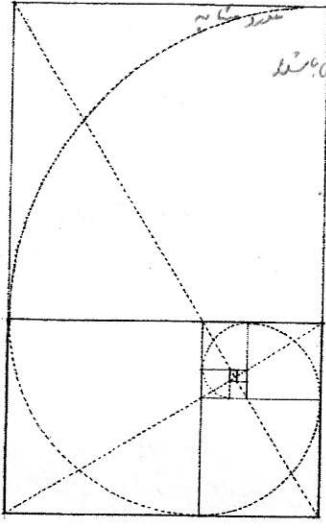

- 1, 1, 2, 3, 5, 8, 13, 21...
- 1/1, 1/2, 2/3, 3/5, 5/8, 8/13...

Fibonacci series
The unending sequence of numbers where the first two terms are 1 and 1, and each succeeding term is the sum of the two immediately preceding. Also called **Fibonacci sequence**.

harmonic series
A series in which the terms are in harmonic progression.

- 1, 1/3, 1/5, 1/7, 1/9

harmonic progression
A sequence of numbers the reciprocals of which form an arithmetic progression.

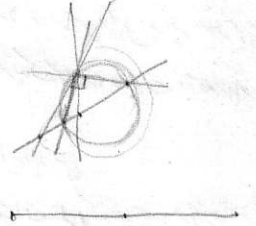
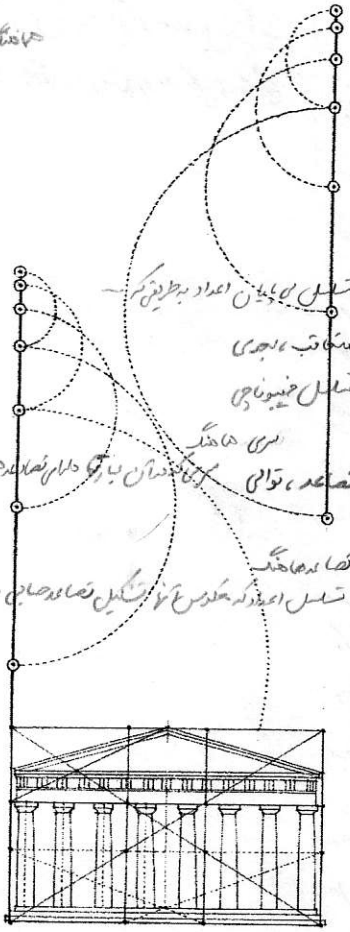

scale

A certain proportionate size, extent, or degree, usually judged in relation to some standard or point of reference.

human scale

The size or proportion of a building element or space, or an article of furniture, relative to the structural or functional dimensions of the human body.

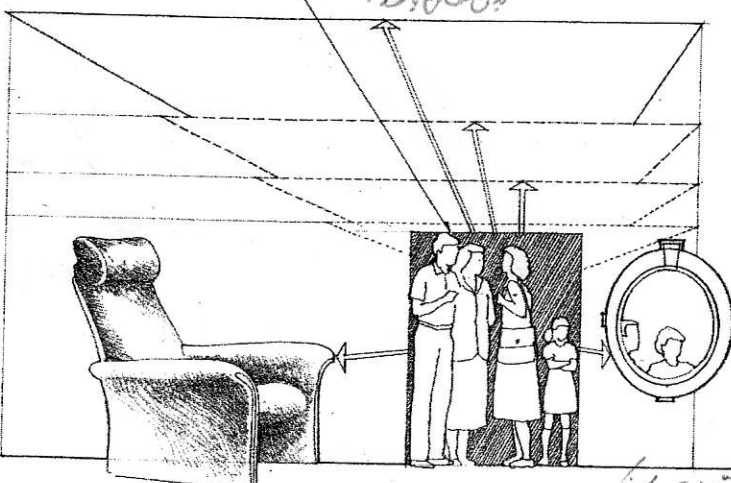

module

A unit of measurement used for standardizing the dimensions of building materials or regulating the proportions of an architectural composition.

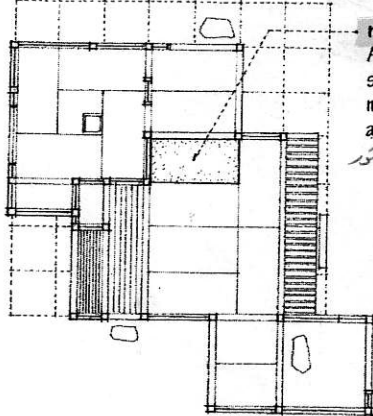

mechanical scale

The size or proportion of something relative to an accepted standard of measurement.

visual scale

The size or proportion a building element appears to have relative to other element or components of known or assumed size.

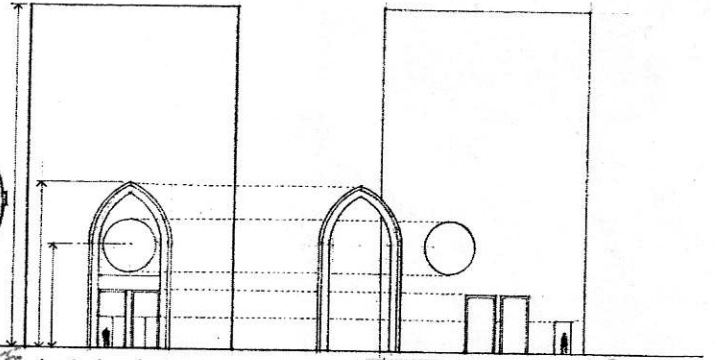

خط
بسیار محیط یک مثل
بافت لامبدا
ساختار فنی و هندسی یک سطح
جدالتی مثل یا رنگ آن.

نماد
چیزی با تداعی ما متناهی یا قدری در هر جا
چیز دیگری می بینند یا چیز دیگری در آنجا
می دهد، و حتی خود را اصولاً از ساختار
ظاهر خود اخذ می کند.

نشانه
یک علامت یا شکل که معنایی فرار از
دلمه و بیانی یک مفهوم بدهد
به جمله یک کلمه یا عبارت به کلامی وجود.

متصل بندی
طریقه اتصال که موجب می شود اجزای
به هم پیوسته ~~شده~~ شفاف و بیانی
~~در ارتباط با یکدیگر~~
و متضمن شوند.

بافت بصری
بافت نمایان یک سطح که حاصل ترکیب
و تعامل رنگها و لاینهای تاریکی و روشنی
می باشد.

بافت
کیفیت بصری و خصوصاً بیاد این یک
سطح جدالتی مثل یا رنگ آن

افزودنی
تخصیص یافته یا تولید شده به وسیله
اعانه کردن، گرد آوردن کردن، یا به هم پیوستن
که محدوداً به یک هویت جدید پیوسته شود

کامپی
برداشت اجزای یا بخشها بدون لاین
بدون حس یکبار و رنگ

شکل
نمای کلی یا ترکیب سطوح تصویر یا
فرم خاص. معمولاً شکل به دوره طاهرگی
یا تاکیه بر سطح یا حجم بسته است که در حالی
که فرم به قائده است که به کل، وحدت می بخشد
استاد دلمه و ~~معد~~ اغلب دارای ~~شکل~~
اصاحی نیز جرم یا حجم است.

بافت
کیفیت بصری و خصوصاً بیاد این یک
سطح جدالتی مثل یا رنگ آن

افزودنی
تخصیص یافته یا تولید شده به وسیله
اعانه کردن، گرد آوردن کردن، یا به هم پیوستن
که محدوداً به یک هویت جدید پیوسته شود

کامپی
برداشت اجزای یا بخشها بدون لاین
بدون حس یکبار و رنگ

طراحی
ایجاد و سازماندهی عناصر شکل در
یک اثر هنری.

فرم
شکل در ساختار هنری به طوری که
نزد محتوا یا مواد و مصالح آن تعریف
داده می شود

اندام دار
مربوط یا وابسته به اشکال و فرم طبیعی
که خطوط مرزین بی نظمی دارند که خطوط
جانوران یا گیاهان نیزه را تداعی می کنند.

غیر حسی
مربوط یا وابسته به اشکال و فرمهایی
که اشیا طبیعی یا واقعی را نمی نمایند
به آن نیزه نامی نیزه می کنند.

هندسی
مربوط یا وابسته به اشکال و فرمهایی
که عناصر مستقیم الخط یا معنی ساده
هندسی را تداعی می کنند یا به کار می آورند.

انتزاعی
مربوط یا وابسته به اشکال و فرمهایی
که دارای محتوای عاطفی و عکاسی ~~شده~~
هستند که صرفاً به خطوط نامی، رنگها
در روابط این آنها ~~شده~~ وابسته هستند.

تجزیه و تحلیل
ترکیب بندی منطقی از اشکال دو بصری
یا اجسام ~~شده~~ سه بصری، خصوصاً آن که
تداعی کننده یا دارا حس و ذوق،
ترکیب یا حجم باشد.

توجه بر روی به وضعیت انسان در طراحی وسایل و سیستم ها

ergonomics
An applied science concerned with the characteristics of people that need to be considered in the design of devices and systems in order that people and things will interact effectively and safely. Also called human engineering.

anthropometry
The measurement and study of the size and proportions of the human body.

anthropomorphize
To ascribe human form or characteristics to nonhuman things or beings.

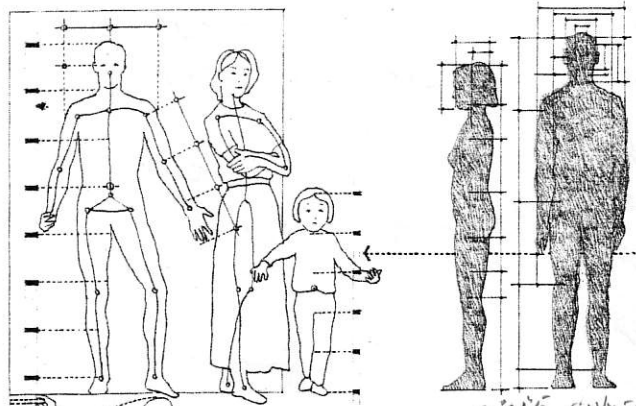

structural dimension
Any of the dimensions of the human body and its parts.

functional dimension
Any of the dimensions determined by bodily position and movement, as reach, stride, or clearance.

clearance space between the chairs

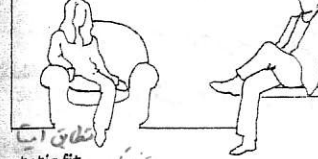

static fit
The correspondence between the size and posture of a human body and a building element or article of furniture.



dynamic fit
The correspondence between the sensory experience of bodily presence and movement and the size, shape, and proportion of a space.

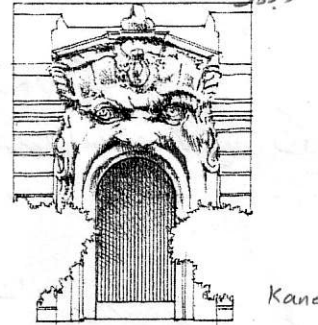

kinesthesia
The sensory experience of bodily position, presence, or movement derived chiefly from stimulation of nerve endings in muscles, tendons, and joints. Also, kinaesthesia, kinaesthesia.

haptic
Relating to or based on the sense of touch.

olfactory
Relating to or based on the sense of smell.

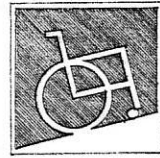
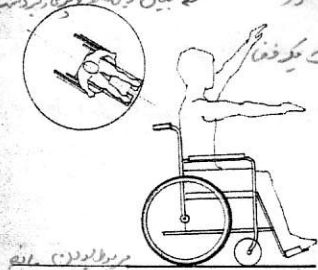

access
The ability, freedom, or permission to approach, enter, or use.

barrier-free
Of or pertaining to spaces, buildings, and facilities fully accessible and usable by all people, including the physically handicapped.



proxemics
The study of the symbolic and communicative role of the spatial separation individuals maintain in various social and interpersonal situations, and how the nature and degree of this spatial arrangement relates to environmental and cultural factors.

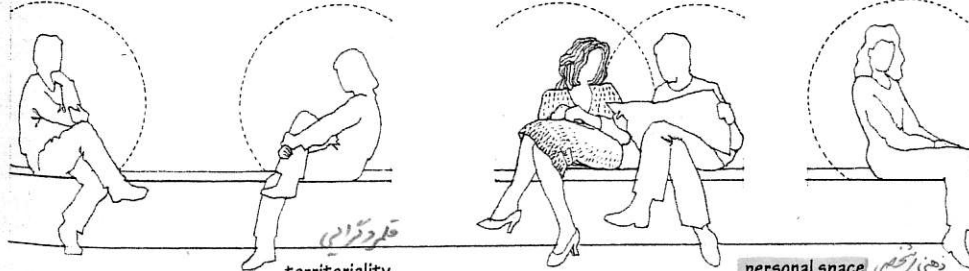

territoriality
The pattern of behavior associated with defining and defending a territory or domain.

personal space
The variable and subjective distance at which one person feels comfortable talking to another. Also called personal distance.



Recreational facilities

Subjective
objective

مطابق فضا فردین و ارتباط هر فرد با استقلال فضای که اشخاص حفظ میکنند در حقیقت مثل مختلف اجتماعی یا شخص فرد و چگونه در ارتباط طبیعت با این نظام فضایی و عوامل محیطی در فرهنگ

تناسب

رابطه قیاس، تناسب و یا اجزا حسی بین یک قسمت با قسمت دیگر یا با کل مجموعه باشد نظر گرفتن عملت متعارف یا درجه.

تناسب

یعنی برابری بین دو نسبت چنان که اولین جمله از هر دو جمله تقسیم بر دومی برابر باشد با مخرج تقسیم بر چهارم.

تقسیم طلائی

تناسبی بین دو اندازه یک شکل سطح یا دو قسمت یک خط، بطوریکه نسبت کوچکتر به بزرگتر برابر باشد با نسبت بزرگتر به کل، نسبت تقریبی ۰.۶۱۸ به ۰.۳۸۲ به آن تناسب طلائی نیز می گویند.

مقیاس

یک اندازه، استاد، یا درجه متناسب محسوس، که مجموعاً در ارتباط با یک استاندارد یا نقطه مرجع مشخص شود و تفاوت قرار می گیرد.

مقیاس نسبی

ابعاد یا نسبتهای یک عنصر ساختمان یا فضایی، یا یک قطعه میلان، در ارتباط با ابعاد ساختمان یا عملکردی بین نشان.

صن تناسب

هماهنگی بین تناسب یا حرکت.

نسبت

رابطه بین دو یا چند شیء مشابه در بزرگی مقدار یا درجه.

مقیاس منصفی

ابعاد یا مقیاسات چیزی نسبت به یک استاندارد پذیرفته شده اندازه گیری.

موسیقی فیزیکی

توالی بی پایان اعداد به طریقی که دو جمله اول 1 و 1 هستند و هر جمله بعدی حاصل جمع دو جمله سابق است. به آن دنباله فیبوناچی نیز می گویند.

موسیقی هارمونیک

موسیقی که در آن نتها در فواصل در ساعد هارمونیک هستند.

سلسله هارمونیک

دنباله ای از اعداد که حاصل ضرب آنرا تشکیل می دهد.

میدون

یک واحد اندازه گیری که برای استاندارد کردن ابعاد مصالح ساختمانی یا تنظیم تناسبات یک ترکیب معماری به کار می رود.

Visual definition of architecture: chin k

Architecture is an art for all to learn because all are concerned with it. - John Ruskin • Architecture depends on

Order, Arrangement, Eurythmy, Symmetry, Propriety, and Economy. All of these must be built with due reference to

durability, convenience, and beauty. Durability will be assured when foundations are carried down to the solid ground

and materials wisely and liberally selected; convenience, when the arrangement of the apartments is faultless and

beauty, when the appearance of the work is pleasing and in good taste, and when its members are in due proportion

according to correct principles of symmetry. - Vitruvius • Architecture is the mastery, correct and magnificent play

of masses brought together in light. - Le Corbusier • Anyone entering on the study of architecture must understand

that even though a plan may have abstract beauty on paper, the four facades may seem well-balanced and the total

volume well-proportioned, the building itself may turn out to be poor architecture. Internal space, that space which

cannot be completely represented in any form, which can be grasped and felt only through direct experience, is the

protagonist of architecture. To grasp space, to know how to see it, is the key to the understanding of building. - Bruno

Zevi • Architecture, painting, and sculpture are called the fine arts. They appeal to the eye as music does to the ear.

But architecture is not judged by visual appeal alone. Buildings affect all of the human senses - sound, smell, touch,

taste, and vision. - Forrest Wilson • It became apparent to us that architecture is generally assumed to be a highly

specialized system with a set of prescribed technical goals rather than a sensual social art responsive to real human

desires and feelings. This limitation is most frighteningly manifested in the reliance on two-dimensional diagrams that

lay more stress on the quantifiable features of building organization than on the polychromatic and three-dimensional

qualities of the whole architectural experience. - Kent Bloomer & Charles Moore • The only way you can build, the only

way you can get the building into being, is through the measurable. You must follow the laws of nature and use

quantities of brick, methods of construction, and engineering. But in the end, when the building becomes part of living,

* it evokes unmeasurable qualities, and the spirit of its existence takes over. - Louis Kahn • Built environments have

various purposes: to shelter people and their activities and possessions from the elements, from human and animal

your project is done on...

due to your explanation I...

...

...

...

...

...

...

...

...

...

...

...

...

...

...

...

...

...

...

...

...

...

...

section-a-a

JTT m

Mah mood
Mah moodi
Mahmoudi



The building is located near a major road on Alwas - Shushtar road, 16 km away from Ahwaz. The weather is hot and humid so ^{Shading} and ^{Ventilation} is necessary, and it could help making a main concept, but traditional elements are considered too, having these in mind. The main concept was developed to be light to be bright and ^{light} with ^{thick} ^{horizontal} lines in order to ^{prevent} direct sun rays. Rectangles and squares were used to minimize ^{as} ^{needed} ^{ventilation} capacity and ^{upside} ^{down} slopes to increase the shaded area. main lobby ^{is} ^{related} ^{to} Residential walkway by means of a void as shown in figures-1, and an opening is ^{on} ^{the} ^{roof} ^{which} ^{supplies} light for both stories. it also ^{keeps} ^{visual} ^{connect} ⁱⁿ ^{between} ^{two} ^{parts} ^{of} ^{building} ^{keeping} ^{consider} ^{privacy} ^{of} ^{residential} ^{parts}.

As the whole building is divided to ^{two} ^{stories}, most of the functions are done in the ground floor and the second floor is allocated to ^{the} ^{residential}. Some corridors ^{and} ^{open} ^{space} ^{walkways} connect separated buildings and ^{help} ^{reduce} ^{their} ^{ventilation}. The ^{area} ^{is} ^{multi} ^{used} ^{and} ^{flexible}. Topography of the site ^{helps} ⁱⁿ ^{planting} ^{greenery} ^{around} ^{the} ^{site} ^{helped} ⁱⁿ ^{planting} ^{greenery} ⁱⁿ ^{every} ^{direction}. environment with ^{space} ⁱⁿ ^{every} ^{direction}.

Hand-drawn decorative elements including:

- Alphabets: 'a' through 'z' in various styles, some with musical notes.
- Geometric shapes: stars, circles, and lines.
- Arabic calligraphy: 'بیت' (Bait) and 'مکان' (Makan).
- Decorative patterns and symbols.

Translation of tent 9

مشهد

یک مکتب هنری که در ۹۱۷ در هلند تأسیس شد، شامل نقاشی، مجسمه‌سازی، معماری و هنرهای تزئینی که مشغول به یاد آن استفاده از سیاه سفید و رنگهای اصلی بود. فرم‌های مستطیلی و غیرهندسی بر دشمنی صنعت از جمله استفاده از فرم‌های همان صنعت منتشر شده فرشته شده است.

گویند که هنر در نقاشی و مجسمه‌سازی که در اوایل قرن بیستم گسترش پیدا کرد. مشغول به آن تا نیمه بر سبک فرمی، تعدیل اشکال طبیعی به حاصل هنرهای شان و ساختارهای بر طوطی از یک هنر که در آن فرم‌ها ساده بود به صورت مجزا از ضروریات بازنمایی آن.

با هادوس که مکتب طراحی که در ۱۹۱۹ در وایمار آلمان توسط والتر گروپس تأسیس شد، در ۱۹۲۷ به رسد مستقل شد و در ۱۹۳۳ به نازیها در نوز حزب نازی توسط منضمه نکراد برودش بنام نازیها هادوس، ترکیب فن آدس، صنعت، و زیباشناسی طراحی با تأکید بر طراحی کاربردی در معماری و هنرهای کاربردی بود.

اگرچه سبب این امره (بازنگری انوائی) جنبشی در نقاشی تجریمی غیر عینی که در سالهای ۱۹۲۰ تا ۱۹۳۰ در امریکا نشأت گرفت و شامل سبکهای انزادی، بیادس، و سبک منضمه کلی آن آنداس فن، ترسیم بر سبک بریم جاسی بزرگ و علاقه به بیان هنری در ارتباط با خود آنگاه بود.

سبک بین‌المللی (اینترنشنال استایل) نوعی جاذبه محکم در گرا، ماری از خصوصیات بود که در دهه‌های ۱۹۲۰ و ۱۹۳۰ در اروپای غربی و امریکا توسعه پیدا کرد و تمام دنیا به کار برده شد. مشخصه آن فرم‌های ساده هندسی، سطح بزرگ بدون زائت و اغلب به رنگ سفید، سطح بزرگ شیشه‌ای، و استفاده عمومی از فولاد است. این مسلح وساحت و ساز بود.

برونالیسم حکمتی در معماری در سالهای ۱۹۲۰ که بر استفاده از زیباشناسی از روشهای صنعت استیل، مخصوصاً بتن درجا، بدون تزئینات سازه‌ها یا بصری تأکید می‌کرد.

بکارگیری فلسفی عمومی با گذشته در هنر و ادبیات که در دهه‌های قرن بیستم صورت گرفت و در همه جنبش‌ها و سبک‌های ادبی گسترش پیدا کرد.

سبک مدرنیسم حرکتی در معماری و هنرهای تزئینی که در سالهای ۱۹۱۰ تا ۱۹۲۰ در پاسخ به اصول و تکلیف مدرنیسم شکل گرفت، مخصوصاً در تأثیرات سبک بین‌المللی شکل گرفت، و به استفاده از عناصر سبک‌های تاریخی متوجه می‌گردد و اغلب دارای ظواهر، تزئینات و پیچیدگی تمسوخ‌آمیزی بود.

آلوانک مزین (دکوریتو شوا) تکثیر در طراحی که مشغول به آن ساخته‌های یا طراحی‌های ۱۱ با نام‌هایی که سعی در ارتقاء احیای یا اعلام عملکردشان پیدا می‌کنند بود.

تنت ۱۰

Translation of tent 10

مکتب شیگانو

گروهی از معماران آمریکایی که در ۱۸۸۰ تا ۱۹۱۰ شکل بودند و به خاطر فرآیندهای مودرن در سبک و ساز بلند مرتبه و توسعه طراحی ساخته‌های تجاری بدون شش‌ضلعی شدند.

ساخت‌های (کانتر اکتیوئیسم) حرکتی که پس از ۱۹۱۷ از سبک نشئت گرفت. به‌دو در مجسمه‌سازی و کاربرد گسترده در معماری بیان ساخت با تأکید بر دستگاه‌های عملکردی باید اساس طراحی تمام ساخته‌های بود.

معماری (فانکشنالیسم) یک جنبش طراحی که از بین حرکت‌های پیشین می‌باید در اوایل قرن بیستم رشد کرد و از طراحی ساخته‌ها، جلایان یا مانند آن به عنوان بر آورده از صنعت نیازها تکامل کرد، با ساخت، مواد و اهداف بیان شده واضح، و با تأکید بر زیبایی‌شناسی که عمدتاً از تجربه یا دانشی اثر هنرهای تزئینی خالص اقتباس می‌شود، دفاع می‌کرد.

معماری انداموار (اوپن‌پلن) یک فلسفه طراحی معماری که در اوایل قرن بیستم بروز کرد و ادعای کرد که یک بنا باید ساخته و نقشه این دامنه با سبک که نیازهای عملکردی اش را برآورده کند، با محیط طبیعی هماهنگی داشته باشد، و یک کلیت ذهنی روشن و کامل را شکل دهد. اشکال بیانه‌های چنان روشی عملاً دارای طرح‌های بی‌نقشه هستند و شکل‌های برود در طبیعت را یادآوری می‌کند.

آرت دکو یک سبک هنرهای تزئینی که به‌دو در ۱۹۲۰ توسعه پیدا کرد و در سالهای ۱۹۲۰ اصلاح شده مشخصه آن فنس‌های هندسی، فرم‌های سختی، هموار، مرزهای کاملاً مشخص، ارتکاب هموار و مشخص، و استفاده از مواد مصنوعی مثل پلاستیک می‌باشد. مختلف ... شرح از هنرهای قوشنی و سبک کند ۱۹۲۵ در وایس فرانس داده می‌شود. به آن استیل بعد از فریم می‌گویند.

میزر (آر ایت گارد) گروه مشخص در تمام زمینه‌ها خصوصاً در هنرهای بصری، ادبی و موسیقایی که مشغول به اصلاح کار آنها عدم انطباق با اصول در روشهای تجریمی است.

دعای تک سبک یک سبک طراحی که تجریمات، لازم و مواد مصالح و سایر عناصر صنعتی را تجاری و بیادس ظاهر می‌نمایند. طراحی صنعتی در نزد این سبک برودنی است.

ساختار شکنی (دکانتر اکشن) جنبش فلسفی مجرانی که در سالهای ۱۹۲۰ شروع شد، مخصوصاً در مطالعه ادبیات، و فرم‌های موسوم و در حدود آوانی زبان در بازنمایی حقیقت زیر سؤال می‌برد و تأکید می‌کند که یک متن، هیچ حرج یا بیادس ندارد زیرا کلمات لزوماً به کلمات دیگر اشاره می‌کنند. بنابراین خواننده براس در یافتن یک متن باید در یک حرکت فعال تعریف حاشی هرگونه استدلال ذهنی یا هر فرم‌های حاشیای قوشی یا کلماتی با یکدیگر و نحوه ساخت کلمات جدید از بین می‌برد.

گروهی از معماران آمریکایی که در ۱۸۸۰ تا ۱۹۱۰ شکل بودند و به خاطر فرآیندهای مودرن در سبک و ساز بلند مرتبه و توسعه طراحی ساخته‌های تجاری بدون شش‌ضلعی شدند.

ساخت‌های (کانتر اکتیوئیسم) حرکتی که پس از ۱۹۱۷ از سبک نشئت گرفت. به‌دو در مجسمه‌سازی و کاربرد گسترده در معماری بیان ساخت با تأکید بر دستگاه‌های عملکردی باید اساس طراحی تمام ساخته‌های بود.

معماری (فانکشنالیسم) یک جنبش طراحی که از بین حرکت‌های پیشین می‌باید در اوایل قرن بیستم رشد کرد و از طراحی ساخته‌ها، جلایان یا مانند آن به عنوان بر آورده از صنعت نیازها تکامل کرد، با ساخت، مواد و اهداف بیان شده واضح، و با تأکید بر زیبایی‌شناسی که عمدتاً از تجربه یا دانشی اثر هنرهای تزئینی خالص اقتباس می‌شود، دفاع می‌کرد.

معماری بریم

سبکی در معماری که عادی‌ترین هدفون ساخت را بر مبنای اشکال و مصالح دوره ۱۹۲۰ تا ۱۹۳۰ خاص از مردم از نظر تاریخی تا الگو قرار می‌دهد.