

# فصل سوم

## ستونها

### مقدمه

**کلیات:** ستونها قطعاتی هستند که تحت اثر نیروی محوری فشاری قرار دارند. هرگاه بارهای وارده به نوعی باشد که بتوان از دوران انتهای قطعه صرف نظر کرد و یا اینکه بارهای وارده که از طریق تیرهای متصل به ستون وارد می شوند وضعیت متقارن داشته باشند به نحوی که لنگر خمشی انتهای ستون نسبت به نیروی فشار محوری بسیار اندک باشد می توان این قطعه را با اطمینان کامل به مانند ستونی با نیروی محوری تنها طراحی کرد.

### کمانش ارتجاعی اولر

نظریه و بحث کمانش ارتجاعی نخستین بار در سال ۱۷۵۹ توسط اولر مطرح شده است. قطعه ای را مطابق شکل تحت اثر بار محوری P در نظر بگیرید.

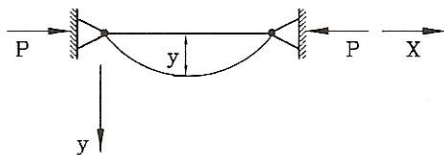

تغییر شکل ارتجاعی ستون .

مطابق فرض خمش ساده داریم:

$$\frac{1}{\rho} = \frac{M}{EI} = \frac{y''}{(1+y'^2)^{3/2}}$$

$$-EIy'' = M = py$$

جزء  $y'^2$  در مخرج ناچیز است بنابراین با توجه به جهت محور  $y$  داریم:

$$EIy'' + py = 0$$

$$y'' + \frac{p}{EI} y = 0$$

حل این معادله دیفرانسیل با فرض  $k^2 = \frac{p}{EI}$  به صورت  $y = A \sin kx + B \cos kx$  خواهد بود. با

اعمال شرایط مرزی خواهیم داشت:  $k = \frac{n\pi}{l} \rightarrow p = \frac{n^2\pi^2}{l^2} EI$

معمولاً مد کمانش اول نظیر  $n = 1$  به عنوان بار کمانشی اولر در نظر گرفته می شود و داریم:

$$P_{cr} = \frac{\pi^2 EI}{l^2}$$

$$\sigma_{cr} = \frac{\pi^2 E}{\left(\frac{l}{r}\right)^2}$$

که شعاع ژیراسیون مقطع خواهد بود. نظیر حالت دو سر مفصل برای سایر شرایط مرزی می توان نوشت:

$$\sigma_{cr} = \frac{\pi^2 E}{\left(\frac{k l}{r}\right)^2}$$

که فاکتور  $k$  معرف وضعیت شرایط تکیه گاهی است.

برخی شرایط تکیه گاهی و ضریب  $k$  متناظر با آنها در شکل زیر نشان داده شده است:

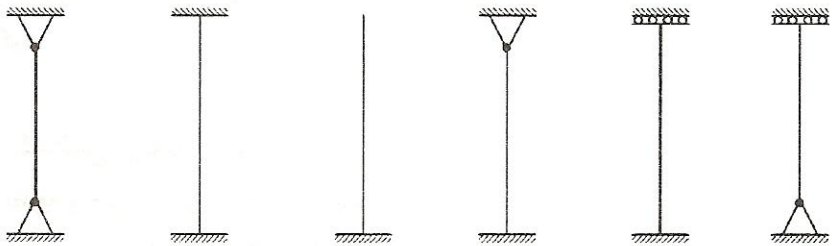

تئوری  $k=1$

$k=0.5$

$k=2$

$k=0.7$

$k=1$

$k \geq 2$

آیین نامه  $k=1$

$k=0.65$

$k=2.10$

$k=0.8$

$k=1.20$

$k \geq 2$

### ضریب $k$ متناظر با شرایط مختلف تکیه گاهی

فاکتور  $k$  ضریب طول مؤثر،  $kl$  طول مؤثر و  $kl/r$  ضریب لاغری نامیده می شود.

فرمول اولر تا مدت ها توسط طراحان به کار گرفته نمی شد چرا که آزمایشها نشان می داد که ستونهای با

طول متعارف مقاومتری کمتر از بار کمانشی اولر از خود نشان می دادند. به تدریج مشخص شد که فرمول اولر با

کمانش ارتجاعی فقط برای مقادیر ضریب لاغری  $\frac{kl}{r}$  بزرگ صادق است چرا که تنها در این محدوده خاص

است که کمانش از نوع ارتجاعی است. برای مقادیر کمتر  $\frac{kl}{r}$  کمانش از نوع غیرارتجاعی خواهد بود.

## کمانش غیرارتجاعی شانلی

چنانکه در قسمت قبل ذکر شد کمانش و رفتار ستون در دو محدوده ارتجاعی و غیرارتجاعی کاملاً

متفاوت است. در محدوده کمانش ارتجاعی فرمول اولر برقرار است ولی در محدوده کمانش غیرارتجاعی

فرمول اولر برقرار نخواهد بود. علت این امر آن است که وقتی ستون وارد حالت غیرارجاعی می شود مقدار E ثابت نخواهد بود در نتیجه با کاهش E مقدار بار کمانش ستون نیز کمتر می شود.

کمانش غیرارجاعی نخستین بار توسط انگسر مطرح شد و بعدها توسط شانلی تکمیل گردید. اساس این نظریه بر تئوری مدول مماسی  $E_t$  استوار است که رفتار فیزیکی مقطع را در شرایط غیرارجاعی تعریف می کند. مدول مماسی به صورت:

$$E_t = \frac{d\sigma}{d\varepsilon}$$

تعریف می شود. شانلی این فرض را تکمیل کرد و اصل کمانش غیرارجاعی را براساس نظریه مدول دوگانه مطرح نمود. شکل زیر نحوه تعریف و اختلاف این دو تئوری را نمایش می دهد.

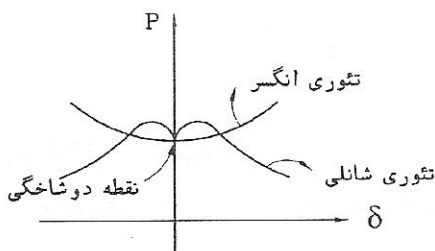

تئوری شانلی

براساس مطالعات صورت گرفته تا وقتی که تنش در ستون از حد خاصی که  $F_{cr}$  نامیده می شود کمتر باشد بار کمانش ستون تابع تئوری اولر است ولی پس از این حد تئوری شانلی بر رفتار ستون حاکم خواهد شد.

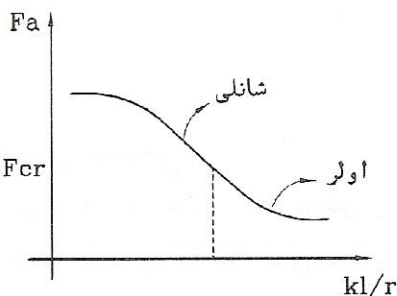

### تغییر رفتار در محدوده کمانش ارتجاعی و غیرارجاعی

مقدار  $F_{cr}$  عموماً تابعی از تنشهای پس ماندی است که در حین ساخت و یا جوشکاری و نصب ستون در آن ایجاد می شود. آئین نامه AISC و آئین نامه ایران تأثیر تنش پس ماند را به صورت محافظه کارانه برابر  $0.5F_y$  در نظر می گیرند در نتیجه  $F_{cr} = \frac{1}{4} F_y$  در نظر گرفته می شود. براین اساس می توان نوشت:

$$\frac{1}{4} F_y = \frac{\pi^2 E}{\left(\frac{kl}{r}\right)^2} \longrightarrow kl/r = \sqrt{\frac{\pi^2 E}{F_y}}$$

این مقدار برای  $\frac{kl}{r}$  در اصطلاح  $c_c$  نامیده می‌شود:  $c_c = \sqrt{\frac{2\pi^2 E}{F_y}}$

به ازای  $c_c > \frac{kl}{r}$  کمانش ارتجاعی است و به ازای  $c_c < \frac{kl}{r}$  کمانش به صورت غیرارتجاعی خواهد بود. ضوابط آیین‌نامه‌ای جهت طراحی اعضا فشاری

در محدوده  $c_c > \frac{kl}{r}$  ستون لاغر خواهد بود. عموماً ضریب ایمنی برابر  $\frac{23}{13}$

برای بار کمانشی در نظر گرفته شده و تنش مجاز فشاری به صورت زیر نوشته می‌شود:

$$F_a = \frac{12}{23} \frac{\pi^2 E}{\left(\frac{kl}{r}\right)^2} \approx \frac{1.05 \times 10^5}{\left(\frac{kl}{r}\right)^2} \quad (2) \quad (c_c = 131) \quad \text{تنش مجاز}$$

به ازای  $c_c \leq \frac{kl}{r}$  فرمول کمانش غیرارتجاعی شانلی برای ستون‌های چاق برقرار است که به صورت

$$F_a = \left[ 1 - \frac{1}{4} \left(\frac{kl/r}{c_c}\right)^2 \right] F_y / \left( \frac{5}{3} + \frac{3}{8} \frac{kl/r}{c_c} - \frac{1}{8} \left(\frac{kl/r}{c_c}\right)^3 \right) \quad (1) \quad \text{زیر نوشته می‌شود:}$$

مخرج این کسر ضریب ایمنی است که بین  $\frac{5}{3}$  تا  $\frac{23}{13}$  متغیر خواهد بود و به مقدار  $\frac{kl}{r}$  بستگی دارد. از نظر آیین‌نامه‌ای حد بالایی برابر ۲۰۰ برای  $\frac{kl}{r}$  در نظر گرفته شده است که یک ضابطه خدمت‌پذیری می‌باشد.

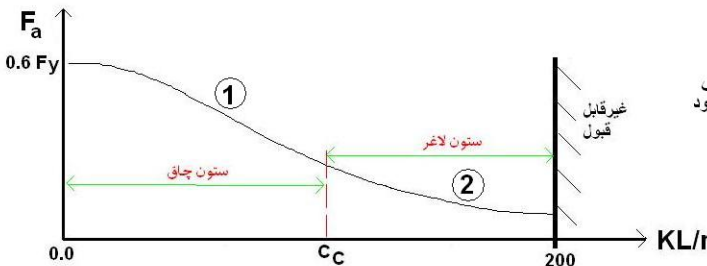

تنش مجاز  $f_a \leq F_a$

$$f_a = \frac{P}{A} \leq F_a$$

$$P \leq F_a A$$

## ضوابط کنترل کمانش موضعی

یکی از شرایط اساسی برای رسیدن یک ستون به بار کمانشی آن است که تسلیم اجزای مختلف مقطع قبل از اینکه کل مقطع به شرایط تسلیم نرسیده است اتفاق نیفتد. به همین خاطر آیین‌نامه‌ها ضوابط خاصی را برای نسبت‌های عرض به ضخامت اجزای مقطع تعیین کرده‌اند تا مانع از کمانش موضعی اجزا قبل از تسلیم کلی مقطع شود. مقاطعی که اجزای آنها از نظر نسبت عرض به ضخامت شرایط خاصی را ارضا کنند و در اصطلاح غیر لاغر باشند از نظر کمانش موضعی مشکلی نخواهند داشت. مقاطع نوردیده بجز بعضی از نبشیهای دو بال نامساوی مقاطع لاغر نیستند و غیر فشرده محسوب می‌شوند بنابراین کمانش موضعی در آنها کنترل کننده نخواهد بود ولی ستونهایی که با ورق ساخته می‌شوند ممکن است دچار کمانش موضعی در اجزای خود گردند.

● تعیین محدودیت‌های پهنای آزاد به ضخامت در عناصر فشاری ستونیها:

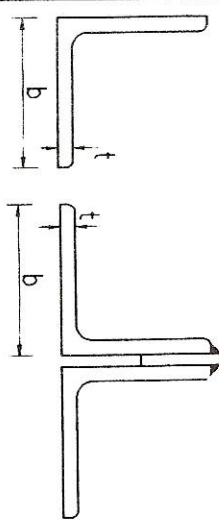
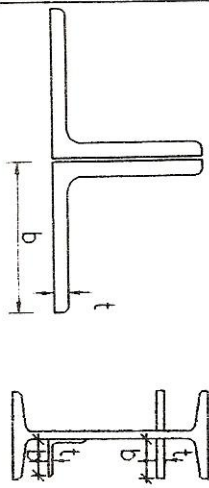
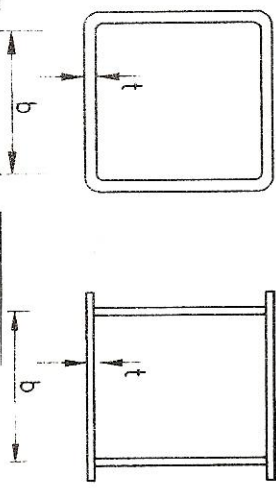
حداکثر نسبت پهنای آزاد به ضخامت		پهنای به ضخامت	شکل	عضو تحت تنش	توضیح
مقاطع غیر فشرده	مقاطع فشرده				
$\frac{635}{\sqrt{F_y}}$	کاربرد ندارد	$b/t$		عضو فشاری تک‌نبشی یا جفت‌نبشی با اتصال و لقمه‌های بین دو نبش	
$\frac{795}{\sqrt{F_y}}$	کاربرد ندارد	$b/t$		بالهای برجسته در عضو فشاری جفت‌نبشی در تماس سرتاسری با یکدیگر تسهیم‌ها یا انبساطیها که به‌طور برجسته بر ستون قرار می‌گیرند	
$\frac{1995}{\sqrt{F_y}}$	$\frac{1590}{\sqrt{F_y}}$	$b/t$		بالهای مقطع قوطی شکل (مربع یا مستطیل) با ضخامت ثابت جدار در فشار	

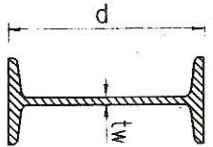
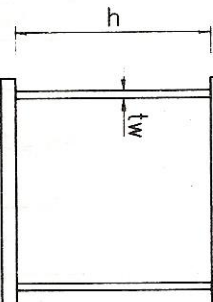
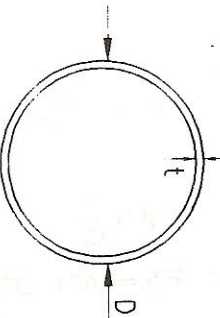
حداکثر نسبت بهنای آزاد به ضخامت		عضو تحت تنش	
مقاطع غیر فشرده	مقاطع فشرده	به ضخامت	شکل
$f_a/F_a \leq 0.16$ برای حالت $f_a/F_a \leq 0.16$ برای حالت $f_a/F_a > 0.16$ برای حالت $6370/\sqrt{F_b}$	$f_a/F_a \leq 0.16$ برای حالت $f_a/F_a > 0.16$ برای حالت $6370/\sqrt{F_b}$	$d/t_w$  $h/t_w$	  
$232 \times 10^3 / F_y$	$232 \times 10^3 / F_y$	$D/t$	
			<p>مقطع دایره‌ای تو خالی</p> <p>تحت فشار محوری</p>

\* پیشنهاد می‌شود به جای رابطه مزبور از رابطه زیر که اثر نیروی محوری نیز در آن مخلوط شده استفاده شود:

$$6370/\sqrt{F_b} \left( 1 - 1.25 \frac{f_a}{F_y} \right)$$

$$D = \text{نظر خارجی اوله}$$

$$F_b = \text{تنش مجاز در خمش} = \frac{k_g}{cm^2}$$

$$F_a = \text{حد جاری شدن فولاد مصرفی} = \frac{k_g}{cm^2}$$

$$F_a = \text{تنش فشاری موجود} = \frac{k_g}{cm^2}$$

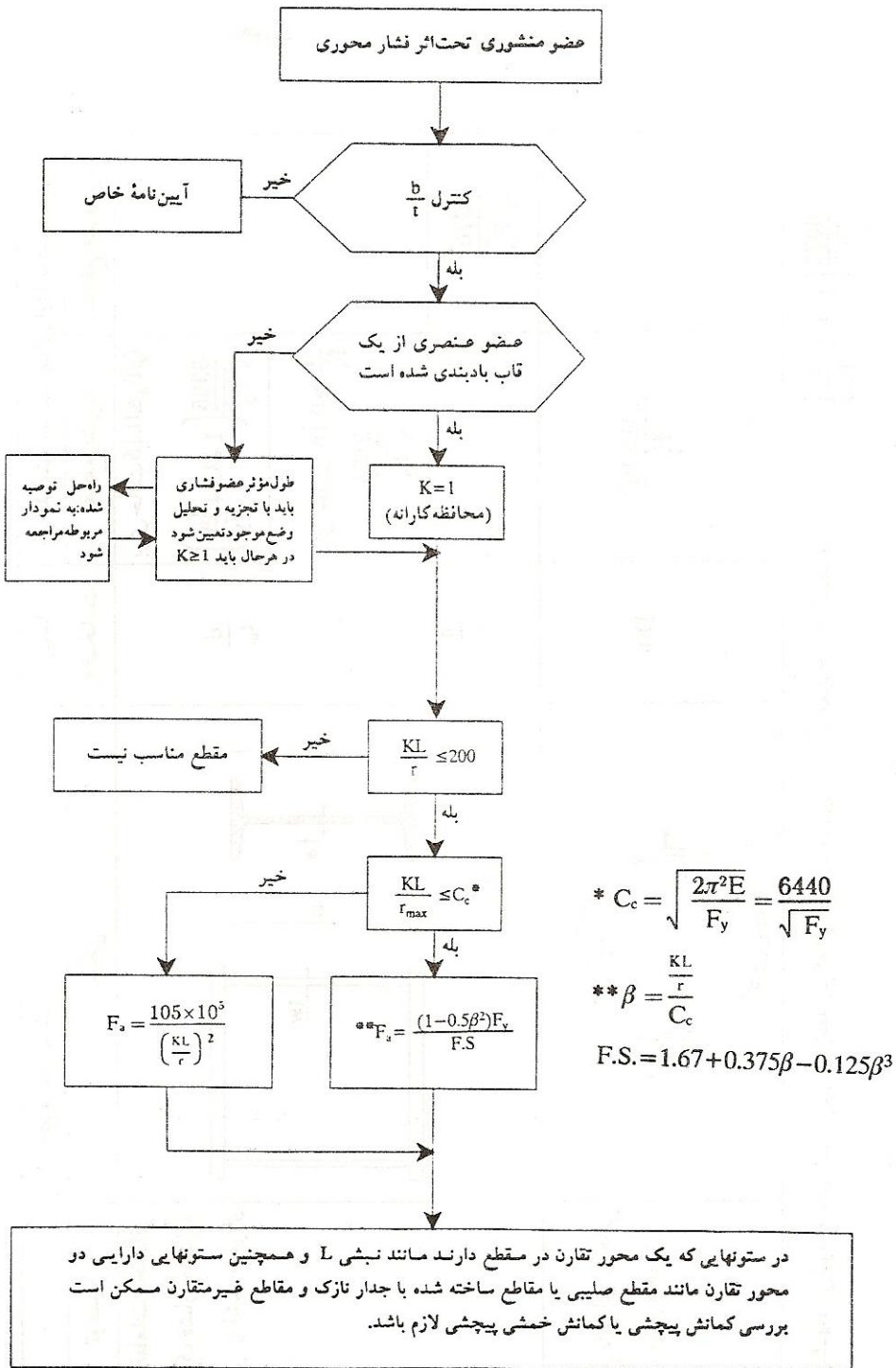

## مثال های حل شده مبحث فشار

**مسئله** - سبکترین نیمرخ I شکل نورد شده را که بتواند نیروی محوری

فشاری  $P = 100 \text{ kips} = 45 \text{ ton}$  را تحمل کند، طرح دهید. این ستون عضوی از یک قاب مهاربندی شده بوده و طول مؤثر آن  $kL = 6.5 \text{ m}$  است.

(الف) از فولاد A36 (St 37) استفاده شود.  $F_y = 36 \text{ ksi} = 2400 \frac{\text{kg}}{\text{cm}^2}$

(ب) از فولادی با  $F_y = 4200 \frac{\text{kg}}{\text{cm}^2}$  استفاده شود.

(حل)

این ستون را با دو نیمرخ، یکی از نوع INP و دیگری از نوع IPB طرح داده و وزن آنها با هم مقایسه می شود. هر کدام سبکتر باشد از نظر اقتصادی مناسبتر می باشد.

(الف) ابتدا نیمرخ INP استفاده می شود:

فرض می شود تنش مجاز محوری ستون  $F_a = 900 \frac{\text{kg}}{\text{cm}^2}$  باشد.

$$A \geq \frac{P}{F_a} = \frac{45 \times 10^3}{900} = 50 \text{ cm}^2 \Rightarrow \text{INP26}, A = 53.3 \text{ cm}^2$$

$$\lambda_{\max} = \lambda_y = \frac{k.L}{r_y} = \frac{650}{2.32} = 280 > 200 \quad \text{N.G.}$$

مقطعی انتخاب می شود که شعاع ژیراسیون می نیمم آن مقدار زیر را داشته باشد.

$$r \geq \frac{kL}{\lambda} = \frac{650}{200} = 3.25 \text{ cm}$$

با مراجعه به جدول نیمرخ INP42.5 انتخاب می شود.

$$\lambda_{\max} = \frac{kL}{r_y} = \frac{650}{3.30} = 197 \Rightarrow F_a = 271 \frac{\text{kg}}{\text{cm}^2}$$

$$f_a = \frac{P}{A} = \frac{45 \times 10^3}{132} = 341 \frac{\text{kg}}{\text{cm}^2} > F_a = 271 \frac{\text{kg}}{\text{cm}^2} \quad \text{N.G.}$$

نیمرخ INP45 کنترل می شود:



$$\lambda_{\max} = \frac{kL}{r_y} = \frac{650}{3.43} = 189.5 \Rightarrow F_a = 292.5 \frac{\text{kg}}{\text{cm}^2}$$

$$f_a = \frac{P}{A} = \frac{45 \times 10^3}{147} = 306 \frac{\text{kg}}{\text{cm}^2} > F_a \quad \text{N.G}$$

نیمرخ INP47.5 کنترل می شود:

$$\lambda_{\max} = \frac{kL}{r_y} = \frac{650}{3.6} = 180.5 \Rightarrow F_a = 322.5 \frac{\text{kg}}{\text{cm}^2}$$

$$f_a = \frac{P}{A} = \frac{45 \times 10^3}{163} = 276 \frac{\text{kg}}{\text{cm}^2} < F_a \quad \text{o.k}$$

بنابراین نیمرخ INP47.5 مناسب می باشد.

در ادامه قسمت الف، ستون با نیمرخ IPB طرح داده می شود:

$$F_a = 900 \frac{\text{kg}}{\text{cm}^2} \text{ فرض می شود.}$$

$$A \geq \frac{P}{F_a} = 50 \text{ cm}^2 \Rightarrow \text{IPB16}, A = 54.3 \text{ cm}^2$$

$$\lambda_{\max} = \frac{k.L}{r_y} = \frac{650}{4.05} = 160.5 < 200 \Rightarrow F_a = 407.5 \frac{\text{kg}}{\text{cm}^2}$$

$$f_a = \frac{P}{A} = \frac{45 \times 10^3}{54.3} = 829 \frac{\text{kg}}{\text{cm}^2} > F_a \quad \text{N.G}$$

نیمرخ IPB 20 کنترل می شود:

$$\lambda_{\max} = \frac{kL}{r_y} = \frac{650}{5.07} = 128.2 \Rightarrow F_a = 639 \frac{\text{kg}}{\text{cm}^2}$$

$$f_a = \frac{P}{A} = \frac{45 \times 10^3}{78.1} = 576 \frac{\text{kg}}{\text{cm}^2} < F_a = 639 \frac{\text{kg}}{\text{cm}^2} \quad \text{o.k}$$

بنابراین IPB 20 مناسب می باشد.

مقایسه وزن دو ستون:

وزن نیمرخ INP 47.5 برابر  $128 \frac{\text{kg}}{\text{m}}$  و وزن نیمرخ IPB20 برابر  $61.3 \frac{\text{kg}}{\text{m}}$  است

بنابراین نیمرخ INP47.5 بیش از دو برابر نیمرخ IPB20 وزن دارد.

علت سنگین شدن نیمرخ های INP مقاومت کم آنها در کماتش حول محور لا مقطع

می باشد.

(ب)

با توجه به توضیحات فوق ستون با نیمرخ IPB طرح داده می شود:  
چون باید  $r_{\min} \geq 3.25 \text{ cm}$  باشد نیمرخ IPB14 با  $r_y = 3.58 \text{ cm}$  انتخاب و کنترل می شود:

$$\lambda_{\max} = \frac{kL}{r_y} = \frac{650}{3.58} = 181.5$$

محاسبه تنش مجاز محوری:

$$C_c = \frac{6440}{\sqrt{F_y}} = \frac{6440}{\sqrt{4200}} = 99.4$$

$$\lambda > C_c \Rightarrow F_a = \frac{105 \times 10^3}{\lambda^2} = \frac{105 \times 10^5}{181.5^2} = 318.7 \frac{\text{kg}}{\text{cm}^2}$$

$$f_a = \frac{P}{A} = \frac{45 \times 10^3}{43} = 1047 \frac{\text{kg}}{\text{cm}^2} > F_a \quad \text{N.G}$$

نیمرخ IPB20 کنترل می شود:

$$\lambda_{\max} = \frac{kL}{r_y} = \frac{650}{5.07} = 128.2 < 200 \quad \text{o.k}$$

$$\lambda > C_c \Rightarrow F_a = \frac{105 \times 10^3}{\lambda^2} = \frac{105 \times 10^5}{128.2^2} = 638 \frac{\text{kg}}{\text{cm}^2}$$

$$f_a = \frac{P}{A} = \frac{45 \times 10^3}{78.1} = 576 \frac{\text{kg}}{\text{cm}^2} < F_a \quad \text{o.k}$$

این مثال نشان می دهد در ستونهایی که در آنها ضریب لاغری بزرگ باشد استفاده از فولاد اعلاء (با  $F_y$  بزرگ) کمکی به پایین آمدن شماره نیمرخ نمی کند. چون بار بحرانی اولر  $(P_e = \frac{\pi^2 E}{\lambda^2})$  به  $F_y$  بستگی ندارد.

## مسأله

بار محوری مجاز ستونی با مقطع نشان داده شده را در حالات زیر تعیین کنید.

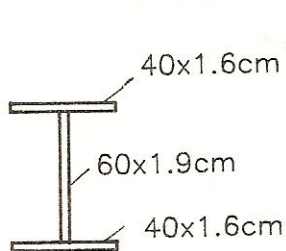

الف) فولاد مصرفی دارای  $F_y = 2400 \frac{\text{kg}}{\text{cm}^2}$  باشد.

ب) فولاد مصرفی دارای  $F_y = 4200 \frac{\text{kg}}{\text{cm}^2}$  باشد.

در هر دو حالت الف و ب طولهای مؤثر ستون

برابرند با:  $k_x L_x = 12.5\text{m}$  و  $k_y L_y = 4.2\text{m}$

(حل)

الف) ابتدا ابعاد ورقهای بکار رفته در ستون کنترل می شود:

مقررات ملی ساختمان ایران بیان می کند: حداکثر نسبت پهنای آزاد به ضخامت

تمام عناصری که در دو لبه تحت اثر فشار یکنواخت نگهداری شده باشد باید به

عدد  $\frac{2120}{\sqrt{F_y}}$  محدود شود. همچنین برای تسمه‌هایی که بطور برجسته در اعضاء

فشاری بکار می رود مثلاً در نیمرخهای I شکل باید  $\frac{b_f}{2t} \leq \frac{795}{\sqrt{F_y}}$  باشد.

$$\frac{b}{t} = \frac{40}{1.6} = 25 < \frac{2120}{\sqrt{2400}} = 43.2 \quad \text{o.k}$$

$$\frac{h}{t} = \frac{60}{1.9} = 31.6 < 43.2 \quad \text{o.k}$$

$$\frac{b_f}{2t} = \frac{40}{2 \times 1.6} = 12.5 < \frac{795}{\sqrt{2400}} = 16.2 \quad \text{o.k}$$

محاسبه شعاعهای ژیراسیون مقطع:

$$I_x = \frac{40 \times 63.2^3}{12} - \frac{38.1 \times 60^3}{12} = 155653 \quad \text{cm}^4$$

$$A = 2 \times 40 \times 1.6 + 60 \times 1.9 = 242 \quad \text{cm}^2$$

$$r_x = \sqrt{\left(\frac{I_x}{A}\right)} = \sqrt{\left(\frac{155653}{242}\right)} = 25.36 \quad \text{cm}$$

$$I_y = \frac{2 \times 1.6 \times 40^3}{12} + \frac{60 \times 1.9^3}{12} = 17100 \quad \text{cm}^4$$

$$r_y = \sqrt{\left(\frac{I_y}{A}\right)} = \sqrt{\left(\frac{17100}{242}\right)} = 8.4 \quad \text{cm}$$

$$\lambda_x = \frac{k_x L_x}{r_x} = \frac{12.5 \times 10^2}{25.36} = 49.3$$

$$\lambda_y = \frac{k_y L_y}{r_y} = \frac{4.2 \times 10^2}{8.4} = 50$$

چون در این ستون  $\lambda_x \approx \lambda_y$  پس مقطع مناسب و اقتصادی می باشد.

$$\lambda_{\max} = 50 < 200 \quad \text{o.k} \Rightarrow F_a = 1231 \frac{\text{kg}}{\text{cm}^2}$$

$$P_a = F_a \times A = 1231 \times 242 \times 10^{-3} \approx 297.9 \quad \text{ton}$$

بنابراین حداکثر باری که می توان بر ستون وارد نمود  $P = 297.9 \text{ ton}$  می باشد.

$$F_y = 4200 \frac{\text{kg}}{\text{cm}^2} \quad (\text{ب})$$

کنترل ابعاد مقطع :

$$\frac{b}{t} = \frac{40}{1.6} = 25 < \frac{2120}{\sqrt{4200}} = 32.7 \quad \text{o.k}$$

$$\frac{h}{t} = \frac{60}{1.9} = 31.6 < 32.7 \quad \text{o.k}$$

$$\frac{b_f}{2t} = \frac{40}{2 \times 1.6} = 12.5 \approx \frac{795}{\sqrt{4200}} = 12.3 \quad \text{o.k}$$

محاسبه تنش مجاز :

$$C_c = \frac{6440}{\sqrt{F_y}} = \frac{6440}{\sqrt{4200}} = 99.4$$

$$\lambda_{\max} = 50 < C_c \Rightarrow F_a = \frac{(1 - \frac{\lambda^2}{2C_c^2}) \times F_y}{\frac{5}{3} + \frac{3}{8} \cdot \frac{\lambda}{C_c} - \frac{1}{8} (\frac{\lambda}{C_c})^3}$$

$$= \frac{(1 - \frac{50^2}{2 \times 99.4^2}) \times 4200}{\frac{5}{3} + \frac{3}{8} \cdot \frac{50}{99.4} - \frac{1}{8} (\frac{50}{99.4})^3} = 1994 \frac{\text{kg}}{\text{cm}^2}$$

$$P_a = A \times F_a = 242 \times 1994 = 482548 \text{ kg} = 482.5 \text{ ton}$$

چون لاغری این ستون زیاد نبود افزایش  $F_y$  تأثیر زیادی در افزایش بار مجاز محوری آن داشت.

**مسئله** اولین مسأله را با فرض اینکه ستون یک سرگیردار و یک سر مفصلی است دوباره حل کنید. طول ستون را  $L=6.5\text{m}$  در نظر بگیرید.

**حل**

در هر دو حالت ستون با نیمرخ IPB طرح داده می شود:

$$F_y = 2400 \frac{\text{kg}}{\text{cm}^2} \text{ (الف)}$$

با توجه به شرایط تکیه گاهی ستون،  $k=0.8$  در نظر گرفته می شود.

فرض می شود  $F_a = 1000 \frac{\text{kg}}{\text{cm}^2}$  باشد.

$$A \geq \frac{P}{F_a} = \frac{45 \times 10^3}{1000} = 45 \text{ cm}^2 \Rightarrow \text{IPB 16, } A = 54.3 \text{ cm}^2$$

$$\lambda_{\max} = \frac{kL}{r_y} = \frac{0.8 \times 650}{4.05} = 128.4 < 200 \text{ o.k} \Rightarrow F_a = 637 \frac{\text{kg}}{\text{cm}^2}$$

$$f_a = \frac{P}{A} = \frac{45 \times 10^3}{54.3} = 829 \frac{\text{kg}}{\text{cm}^2} > F_a \text{ N.G}$$

نیمرخ IPB18 کنترل می شود:

$$\lambda_{\max} = \frac{kL}{r_y} = \frac{0.8 \times 650}{4.57} = 113.8 \Rightarrow F_a = 770 \frac{\text{kg}}{\text{cm}^2}$$

$$f_a = \frac{P}{A} = \frac{45 \times 10^3}{65.3} = 689 \frac{\text{kg}}{\text{cm}^2} < F_a = 770 \frac{\text{kg}}{\text{cm}^2} \text{ o.k}$$

پس نیمرخ IPB18 مناسب می باشد.

$$F_y = 4200 \frac{\text{kg}}{\text{cm}^2} \text{ (ب)}$$

نیمرخ IPB18 کنترل می شود:

$$\lambda_{\max} = 113.8 > C_c = \frac{6440}{\sqrt{F_y}} = 99.4 \Rightarrow F_a = \frac{105 \times 10^5}{\lambda^2} = \frac{105 \times 10^5}{113.8^2} = 810 \frac{\text{kg}}{\text{cm}^2}$$

$$f_a = \frac{P}{A} = 689 \frac{\text{kg}}{\text{cm}^2} < F_a = 810 \frac{\text{kg}}{\text{cm}^2} \text{ o.k}$$

پس نیمرخ IPB18 مناسب می باشد.

**مسأله** - ستونی را با نیمرخ IPB طرح دهید که طول آن  $L=8.5 \text{ m}$  بوده

و در یک قاب مهار بندی شده قرار دارد. این ستون در وسط و در برابر کماتش حول

محور ضعیف دارای تکیه گاه می باشد. بر این ستون بار محوری  $P=93 \text{ ton}$  اثر

می کند. جنس آن از فولاد نرمه با  $F_y = 2400 \frac{\text{kg}}{\text{cm}^2}$  می باشد. ستون دو سر مفصلی

است.

(حل)

فرض می شود تنش مجاز محوری ستون  $F_a = 900 \frac{\text{kg}}{\text{cm}^2}$  باشد پس:

$$A \geq \frac{P}{F_a} = \frac{93 \times 10^3}{900} = 103 \text{ cm}^2 \Rightarrow \text{IPB24, } A = 106 \text{ cm}^2$$

$$\lambda_x = \frac{k_x L_x}{r_x} = \frac{1 \times 850}{10.3} = 82.5$$

چون ستون در وسط و در جهت ضعیف تکیه گاه جانبی دارد پس:

$$L_y = \frac{L}{2} = \frac{850}{2} = 425 \text{ cm}$$

$$\lambda_y = \frac{k_y \cdot L_y}{r_y} = \frac{1 \times 425}{6.08} = 69.9$$

$$\lambda_{\max} = 82.5 < 200 \text{ o.k} \Rightarrow F_a = 1021.5 \frac{\text{kg}}{\text{cm}^2}$$

$$P_a = A \times F_a = 106 \times 1021.5 \times 10^{-3} = 108.2 \text{ ton} > P = 93 \text{ ton} \text{ o.k}$$

بنابراین نیمرخ IPB22 مناسب می باشد.

**مسئله** - ستونی با نیمرخ IPB طرح دهید که قادر باشد نیروی محوری

فشاری  $P = 137 \text{ ton}$  را تحمل کند. این ستون دو سر مفصلی بوده و قطعه‌ای از

یک قاب مهاربندی شده است. طول آن  $9.1 \text{ m}$  بوده و در فاصله  $4.2$  متری از پایین

ستون دارای تکیه‌گاه جانبی برای جهت ضعیف آن می باشد.  $F_y = 2400 \frac{\text{kg}}{\text{cm}^2}$

(حل)

فرض می شود تنش مجاز محوری ستون  $F_a = 800 \frac{\text{kg}}{\text{cm}^2}$  باشد:

$$A \geq \frac{P}{F_a} = \frac{137 \times 10^3}{800} = 171 \text{ cm}^2 \Rightarrow \text{IPB34, } A = 171 \text{ cm}^2$$

$$\lambda_x = \frac{k_x \cdot L_x}{r_x} = \frac{1 \times 910}{14.6} = 62.3$$

چون ستون در جهت ضعیف (حول  $y$ ) دارای تکیه‌گاه جانبی به فاصله  $4.2$  متری

تکیه‌گاه پایین است پس ستون به دو قسمت با طولهای  $4.2 \text{ m}$  ،  $4.9 \text{ m}$  تقسیم

شده است. در محاسبه لاغری طول مؤثر بزرگتر یعنی  $k_y \cdot L_y = 4.9 \text{ m}$  شرکت

می کند.

$$\lambda_y = \frac{k_y \cdot L_y}{r_y} = \frac{1 \times 490}{7.53} = 65$$

$$\lambda_{\max} = 65 < 200 \text{ o.k} \Rightarrow F_a = 1141 \frac{\text{kg}}{\text{cm}^2}$$

چون تنش مجاز بدست آمده خیلی بزرگتر از تنش مجاز فرض شده می باشد پس

نیمرخ IPB34 قوی بوده و غیر اقتصادی است. بنابراین نیمرخ IPB28 انتخاب و

کنترل می شود :

$$\lambda_x = \frac{k_x \cdot L_x}{r_x} = \frac{1 \times 910}{12.1} = 75.2$$

$$\lambda_y = \frac{k_y \cdot L_y}{r_y} = \frac{1 \times 490}{7.09} = 69.1$$

$$\lambda_{\max} = 75.2 < 200 \text{ o.k} \Rightarrow F_a = 1072.5 \frac{\text{kg}}{\text{cm}^2}$$

$$P_a = A \times F_a = 131 \times 1072.5 = 140497 \text{ kg} = 140.5 \text{ ton} > P = 137 \text{ ton o.k}$$

بنابراین نیمرخ IPB28 مناسب می باشد.

### مسأله

ستونی با نیمرخ IPB طرح دهید که تحت اثر نیروی محوری فشاری  $P = 182 \text{ ton}$  باشد. این ستون عضوی از یک قاب مهاربندی شده است. تکیه گاه فوقانی آن را در هر دو جهت اصلی مفصلی در نظر بگیرید. طول ستون  $L = 9.1 \text{ m}$  بوده و در جهت ضعیف و در فواصل  $4.2 \text{ m}$  ,  $6.7 \text{ m}$  از تکیه گاه پائین دارای تکیه گاه جانبی می باشد. تکیه گاه پایین ستون در هر دو جهت گیردار می باشد.  $F_y = 2400 \frac{\text{kg}}{\text{cm}^2}$  باشد.

(حل)

شرایط تکیه گاهی ستون بصورت زیر می باشد :

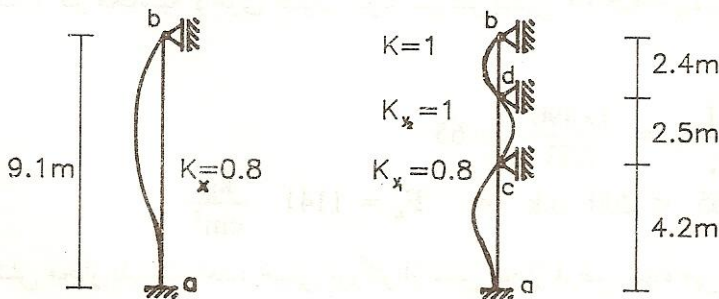

فرض می شود تنش مجاز ستون  $F_a = 1100 \frac{\text{kg}}{\text{cm}^2}$  باشد.



$$A \geq \frac{P}{F_a} = \frac{182 \times 10^3}{1100} = 165 \text{ cm}^2 \Rightarrow \text{IPB34, } A = 171 \text{ cm}^2$$

$$\lambda_x = \frac{k_x \cdot L_x}{r_x} = \frac{0.8 \times 910}{14.6} = 49.9$$

$$\lambda_{yac} = \frac{k_{y1} \cdot L_{y1}}{r_y} = \frac{0.8 \times 420}{7.53} = 44.6$$

$$\lambda_{ycd} = \frac{k_{y2} \cdot L_{y2}}{r_y} = \frac{1 \times 250}{7.53} = 33.2$$

$$\lambda_{\max} = 49.9 < 200 \text{ o.k} \Rightarrow F_a = 1232 \frac{\text{kg}}{\text{cm}^2}$$

$$P_a = F_a \times A = 1232 \times 171 = 210672 \text{ kg} = 210.6 \text{ ton} > P = 182 \text{ ton}$$

نیمرخ IPB34 قوی بنظر می رسد بنابراین نیمرخ IPB32 کنترل می شود:

$$\lambda_x = \frac{k_x \cdot L_x}{r_x} = \frac{0.8 \times 910}{13.8} = 52.8$$

$$\lambda_{yac} = \frac{k_{y1} \cdot L_{y1}}{r_y} = \frac{0.8 \times 420}{7.57} = 44.4$$

$$\lambda_{\max} = 52.8 < 200 \text{ o.k} \Rightarrow F_a = 1215 \frac{\text{kg}}{\text{cm}^2}$$

$$P_a = F_a \times A = 1215 \times 161 \times 10^3 = 195.6 \text{ ton} > P = 182 \text{ ton o.k}$$

نیمرخ IPB32 مناسب می باشد.

**- مسأله** ستون نشان داده شده در صفحه بعد را با نیمرخ IPB طرح

دهید. ستون در داخل یک دیوار ساخته شده بطوریکه می توان دیوار را برای ستون

بعنوان تکیه گاه جانبی پیوسته در جهت ضعیف در نظر گرفت.  $F_y = 2400 \frac{\text{kg}}{\text{cm}^2}$

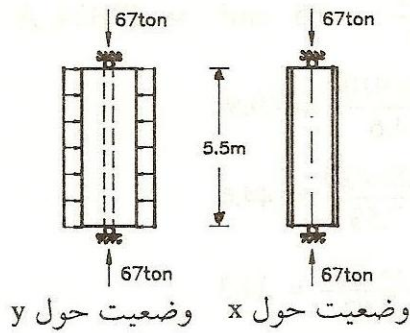

(حل)

چون ستون در کمانش حول y مشکلی ندارد، فقط  $\lambda_x$  در محاسبه تنش مجاز تعیین

کننده می باشد؛ فرض می شود تنش مجاز ستون  $F_a = 1100 \frac{\text{kg}}{\text{cm}^2}$  باشد:

$$A \geq \frac{P}{F_a} = \frac{67 \times 10^3}{1100} = 61 \text{ cm}^2 \Rightarrow \text{IPB 18, } A = 65.3 \text{ cm}^2$$

$$\lambda_x = \frac{k_x \cdot L_x}{r_x} = \frac{1 \times 550}{7.66} = 71.8 < 200 \text{ o.k} \Rightarrow F_a = 1096 \frac{\text{kg}}{\text{cm}^2}$$

$$P_a = F_a \times A = 1096 \times 65.3 \times 10^{-3} = 71.5 \text{ ton} > P = 67 \text{ ton} \text{ o.k}$$

بنابراین نیمرخ IPB18 مناسب است.

### نمونه سؤال امتحانی مبحث فشار

حداکثر نیروی مجاز فشاری ستون AB را محاسبه کنید.

مشخصات  
 $E = 2.10 \times 10^6 \text{ kg/cm}^2$   
 فولاد مصرفی  
 $F_y = 2400 \text{ kg/cm}^2$

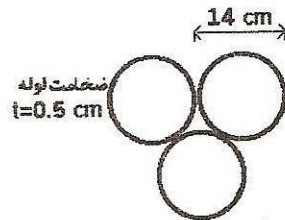
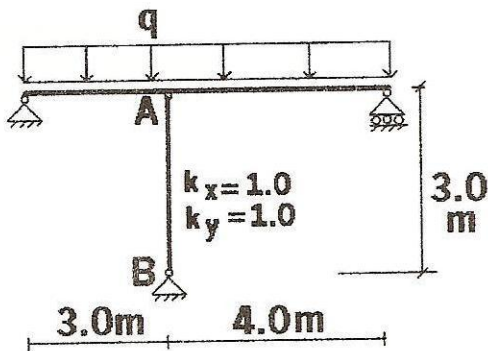

(اجزا کاملاً به هم چسبیده اند.)

مقطع ستون

مسئله. مقطع ستون AB نشان داده شده است. مطلوبست محاسبه بار محوری مجاز

$$F_y = 2400 \frac{\text{kg}}{\text{cm}^2} \text{ آن.}$$

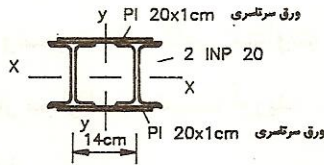
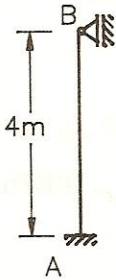

(حل)

محاسبه شعاعهای زیراسیون مقطع حول محورهای x و y:

$$I_x = 2 \times 2140 + 2 \times 20 \times 1 \times 10.5^2 = 8690 \text{ cm}^4$$

$$A = 2 \times 33.4 + 2 \times 20 \times 1 = 106.8 \text{ cm}^2$$

$$r_x = \sqrt{\left(\frac{I_x}{A}\right)} = \sqrt{\left(\frac{8690}{106.8}\right)} = 9.02 \text{ cm}$$

$$I_y = 2 \times [117 + 33.4 \times 7^2] + 2 \times 1 \times \frac{20^3}{12} = 4840 \text{ cm}^4$$

$$r_y = \sqrt{\left(\frac{I_y}{A}\right)} = \sqrt{\left(\frac{4840}{106.8}\right)} = 9.73 \text{ cm}$$

$$r_{\min} = r_y = 6.73 \text{ cm}$$

$$\lambda_{\max} = \frac{k.L}{r_{\min}} = \frac{0.8 \times 400}{6.73} = 47.5 < 200 \quad \text{o.k}$$

$$\left[ 1 - \frac{\lambda^2}{2C_c^2} \right] \cdot F_y$$

$$\lambda = 47.5 < C_c = 131 \Rightarrow F_a = \frac{5}{3} + \frac{3}{8} \left( \frac{\lambda}{C_c} \right) - \frac{1}{8} \left( \frac{\lambda}{C_c} \right)^3$$

$$\Rightarrow F_a = \frac{\left[ 1 - \frac{47.5^2}{2 \times 131^2} \right] \times 2400}{\frac{5}{3} + \frac{3}{8} \left( \frac{47.5}{131} \right) - \frac{1}{8} \left( \frac{47.5}{131} \right)^3} = 1248 \frac{\text{kg}}{\text{cm}^2}$$

$$P_a = F_a \times A = 1248 \times 106.8 = 133286 \text{ kg} = 133.28 \text{ ton}$$

مساله) ستون زیر دارای دو وضعیت تکیه گاهی متفاوت حول x و y بوده و از نوع نیمرخ IPB16 می باشد. بار مجاز آن را بدست آورید.

$$F_y = 2400 \frac{\text{kg}}{\text{cm}^2}$$

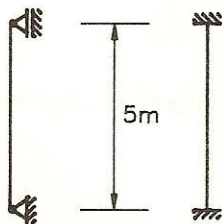

وضعیت تکیه گاهی در  
کمانش حول X

وضعیت تکیه گاهی در  
کمانش حول Y

(حل)

$$\text{IPB16} \left\{ \begin{array}{l} A = 54.3 \text{ cm}^2 \\ r_x = 6.78 \text{ cm} \\ r_y = 4.05 \text{ cm} \end{array} \right.$$

$$\lambda_x = \frac{k_x \cdot L_x}{r_x} = \frac{1 \times 500}{6.78} = 73.7 < 200$$

$$\lambda_y = \frac{k_y \cdot L_y}{r_y} = \frac{0.65 \times 500}{4.05} = 80.2 < 200$$

$$\lambda = 80.2 < C_c = 131 \Rightarrow F_a = \frac{[1 - \frac{\lambda^2}{2C_c^2}] \cdot F_y}{\frac{5}{3} + \frac{3}{8} (\frac{\lambda}{C_c}) - \frac{1}{8} (\frac{\lambda}{C_c})^3}$$

$$\Rightarrow F_a = \frac{[1 - \frac{80.2^2}{2 \times 131^2}] \times 2400}{\frac{5}{3} + \frac{3}{8} (\frac{80.2}{131}) - \frac{1}{8} (\frac{80.2}{131})^3} = 1044 \frac{\text{kg}}{\text{cm}^2}$$

$$P_a = F_a \times A = 1044 \times 54.3 = 56689 \text{ kg} = 56.7 \text{ ton}$$

مساله - ستون زیر تحت بار  $P = 125 \text{ ton}$  می باشد آن را با نیمرخ IPB طرح دهید.

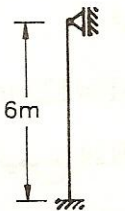

وضعیت حول X

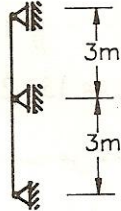

وضعیت حول y

$$F_y = 2400 \frac{\text{kg}}{\text{cm}^2}$$

(حل)

فرض می شود تنش مجاز ستون  $F_a = 1000 \frac{\text{kg}}{\text{cm}^2}$  باشد.

$$A \geq \frac{P}{F_a} = \frac{125 \times 10^3}{1000} = 125 \text{ cm}^2 \Rightarrow \text{IPB } 28, A = 131 \text{ cm}^2$$

کنترل مقطع:

$$\lambda_x = \frac{k_x \cdot L_x}{r_y} = \frac{0.80 \times 600}{12.1} = 39.7 \text{ و } \lambda_y = \frac{k_y \cdot L_y}{r_y} = \frac{1 \times 300}{7.09} = 42.3$$

$$\Rightarrow \lambda_{\max} = 42.3 < 200 \quad \text{o.k}$$

$$\lambda = 42.3 < C_c = 131 \Rightarrow F_a = \frac{[1 - \frac{\lambda^2}{2C_c^2}] \cdot F_y}{\frac{5}{3} + \frac{3}{8} (\frac{\lambda}{C_c}) - \frac{1}{8} (\frac{\lambda}{C_c})^3}$$

$$\Rightarrow F_a = \frac{[1 - \frac{42.3^2}{2 \times 131^2}] \times 2400}{\frac{5}{3} + \frac{3}{8} (\frac{42.3}{131}) - \frac{1}{8} (\frac{42.3}{131})^3} = 1275 \frac{\text{kg}}{\text{cm}^2}$$

$$P_a = F_a \times A = 1275 \times 131 \times 10^{-3} = 167 \text{ ton} > P = 125 \text{ ton}$$

نیمرخ IPB28 غیر اقتصادی است. نیمرخ IPB24 انتخاب و کنترل می شود:

$$\lambda_x = \frac{k_x \cdot L_x}{r_x} = \frac{0.80 \times 600}{10.3} = 46.6 \text{ و } \lambda_y = \frac{k_y \cdot L_y}{r_y} = \frac{1 \times 300}{6.08} = 49.3$$

$$\Rightarrow \lambda_{\max} = 49.3 < 200 \quad \text{o.k}$$

$$\lambda < C_c = 131 \Rightarrow F_a = \frac{[1 - \frac{49.3^2}{2 \times 131^2}] \times 2400}{\frac{5}{3} + \frac{3}{8} (\frac{49.3}{131}) - \frac{1}{8} (\frac{49.3}{131})^3} = 1238 \frac{\text{kg}}{\text{cm}^2}$$

$$P_a = F_a \times A = 1238 \times 106 = 131228 \text{ kg} \approx 131.2 \text{ ton} > P = 125 \text{ ton} \quad \text{o.k}$$

بنابراین نیمرخ IPB24 مناسب می باشد.

تذکر 1: بهترین و اقتصادی ترین طراحی برای ستون آنستکه تقریباً  $\lambda_x = \lambda_y$  باشد و بار محوری مجاز ستون تقریباً برابر بار وارد بر ستون باشد.

تذکر 2: برای محاسبه تنش فشاری مجاز ستونها علاوه بر روابط گفته شده، می توان از جداولی که به همین منظور تهیه شده استفاده نمود. در این جداول مقادیر تنش های مجاز با توجه به ضریب لاغری قطعه فشاری و حد تسلیم فولاد، درج شده است. یعنی با استفاده از  $\lambda$  و  $F_y$  مقدار تنش مجاز محوری ستون از این جداول استخراج می شود.

مسئله - ستون زیر را که بر آن بار  $P=300 \text{ ton}$  وارد می شود با دو نیمرخ ناودانی و دو

ورق سرتاسری بگونه ای طرح دهید که ماکزیمم بعد مقطع ستون در امتداد محور  $x$

مقطع  $35 \text{ cm}$  باشد.  $F_y = 2400 \frac{\text{kg}}{\text{cm}^2}$

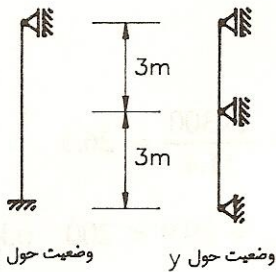

وضعیت حول  $x$

وضعیت حول  $y$

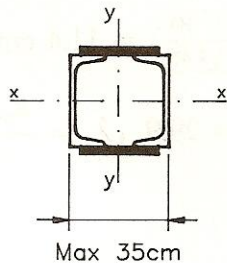

(حل)

تنش مجاز ستون  $F_a = 1200 \frac{\text{kg}}{\text{cm}^2}$  تخمین زده می شود.

$$A \geq \frac{P}{F_a} = \frac{300 \times 10^3}{1200} = 250 \text{ cm}^2$$

دوتا ورق به ابعاد  $25 \times 1.5 \text{ cm}$  انتخاب می شود پس سطح مقطع لازم برای هر ناودانی برابر است با:

$$A = \frac{250 - 2 \times 25 \times 1.5}{2} = 87.5 \text{ cm}^2 \Rightarrow ] 38, A = 80.4 \text{ cm}^2$$

عرض مقطع  $30 \text{ cm}$  در نظر گرفته می شود، بنابراین مقطع بصورت زیر خواهد بود:

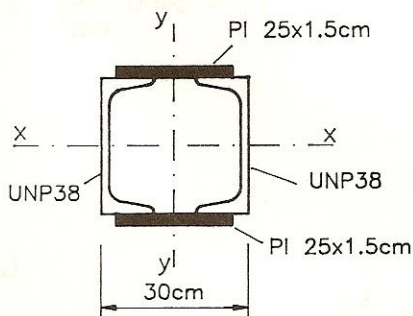

UNP38	$A = 80.4$	$\text{cm}^2$
	$I_x = 15760$	$\text{cm}^4$
	$I_y = 615$	$\text{cm}^4$
	$e = 2.38$	$\text{cm}$

محاسبه شعاع ژیراسیونهای مقطع حول محورهای  $x$  و  $y$ :

$$I_x \text{ کل مقطع} = 2 \times 15760 + 2 \times 1.5 \times 25 \times (19.75)^2 = 60774 \text{ cm}^4$$

$$A = 2 \times 80.4 + 2 \times 25 \times 1.5 = 235.8 \text{ cm}^2$$

$$r_x = \sqrt{\left(\frac{I_x}{A}\right)} = \sqrt{\left(\frac{60774}{235.8}\right)} = 16.05 \text{ cm}$$

$$I_y = 2 \times 1.5 \times \frac{25^3}{12} + 2 \times [615 + 80.4 \times (15 - 2.38)^2] = 30746 \text{ cm}^4$$

$$r_y = \sqrt{\left(\frac{I_y}{A}\right)} = \sqrt{\left(\frac{30746}{235.8}\right)} = 11.4 \text{ cm}$$

$$\lambda_x = \frac{k_x L_x}{r_x} = \frac{0.8 \times 600}{16.05} = 29.9 \text{ و } \lambda_y = \frac{k_y L_y}{r_y} = \frac{1 \times 300}{11.4} = 26.3$$

$$\Rightarrow \lambda_{\max} = 29.9 < 200 \text{ o.k}$$

$$\lambda = 29.9 \text{ و } F_y = 2400 \frac{\text{kg}}{\text{cm}^2} \Rightarrow F_a = 1333.5 \frac{\text{kg}}{\text{cm}^2}$$

$$P_a = F_a \times A = 1333.5 \times 235.8 = 314439 \text{ kg} \approx 314.4 \text{ ton} > P = 300 \text{ ton}$$

بنابراین مقطع با دو ناودانی 38 و دو ورق سرتاسری با ابعاد 25×1.5cm مناسب می باشد.

مساله - ستون زیر تحت بار محوری  $P = 140 \text{ ton}$  می باشد آن را با نیمرخ IPB طرح

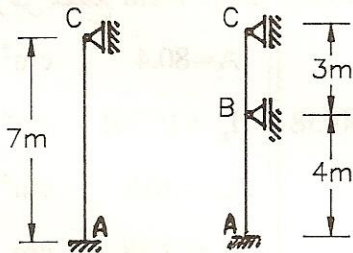

وضعیت حول X

وضعیت حول Y

$$F_y = 2400 \frac{\text{kg}}{\text{cm}^2} \text{ دهید.}$$

(حل)

فرض می شود تنش مجاز ستون  $F_a = 900 \frac{\text{kg}}{\text{cm}^2}$  باشد:

$$A \geq \frac{P}{F_a} = \frac{140 \times 10^3}{900} = 156 \text{ cm}^2 \Rightarrow \text{IPB32, } A = 161 \text{ cm}^2$$

کنترل مقطع:



$$\lambda_x = \frac{k_x \cdot L_x}{r_x} = \frac{0.8 \times 700}{13.8} = 40.6$$

در کمناش حول  $y$ ، ستون دارای دو قسمت متفاوت می باشد پس دو تا ضریب لاغری متفاوت خواهد داشت :

$$\lambda_{1y} = \lambda_{AB} = \frac{k_{1y} \cdot L_{AB}}{r_y} = \frac{0.8 \times 400}{7.57} = 42.3$$

$$\lambda_{2y} = \lambda_{BC} = \frac{k_{2y} \cdot L_{BC}}{r_y} = \frac{1 \times 300}{7.57} = 39.6$$

$$\Rightarrow \lambda_{\max} = 42.3 < 200 \quad \text{o.k}$$

$$\lambda = 42.3 \text{ و } F_y = 2400 \frac{\text{kg}}{\text{cm}^2} \Rightarrow F_a = 1273 \frac{\text{kg}}{\text{cm}^2}$$

$$P_a = F_a \times A = 1273 \times 161 \times 10^{-3} = 205 \text{ ton} > P = 140 \text{ ton}$$

چون ستون IPB32 بسیار قوی است، غیر اقتصادی می باشد بنابراین نیمرخ

IPB26 انتخاب و کنترل می شود :

$$\lambda_x = \frac{k_x \cdot L_x}{r_x} = \frac{0.8 \times 700}{11.2} = 50 \text{ و } \lambda_{1y} = \lambda_{AB} = \frac{k_{1y} \cdot L_{AB}}{r_y} = \frac{0.8 \times 400}{6.58} = 48.6$$

$$\Rightarrow \lambda = 50 < 200 \quad \text{o.k}$$

$$\lambda = 50 \text{ و } F_y = 2400 \frac{\text{kg}}{\text{cm}^2}$$

$$\Rightarrow F_a = 1231 \frac{\text{kg}}{\text{cm}^2} \Rightarrow P_a = F_a \times A = 1231 \times 118 \times 10^{-3} = 145.2 \text{ ton} > P = 140 \text{ ton}$$

بنابراین نیمرخ IPB26 مناسب می باشد.

## نمونه مسائل امتحانی مبحث فشار

مطلوب است تعیین حداکثر طول و نیروی فشاری مجاز؟ (فولاد مصرفی از نوع معمولی با تنش

تسلیم  $2400 \text{ Kg/cm}^2$  می باشد.)

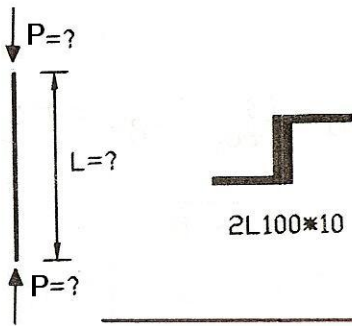

برای مقاطع شکل زیر نیروی کششی و فشاری مجاز را پیدا کرده و با یکدیگر مقایسه نمایید.

$$F_y = 2400 \text{ Kg/cm}^2, \quad E = 2.1 \times 10^6 \text{ Kg/cm}^2$$

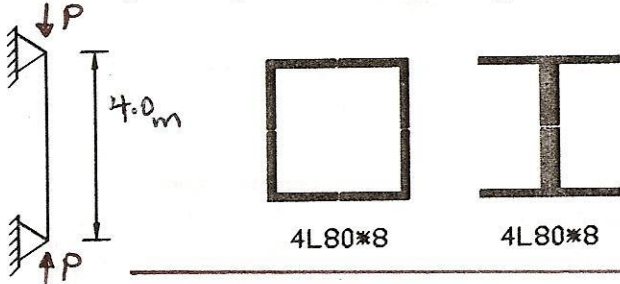

سطح مقطعی قوطی شکل برای عضو فولادی زیر پیشنهاد گردیده است. ابعاد مقطع را به

صورتی تعیین نمایید که بتواند نیروی فشاری 50 ton و همچنین نیروی کششی 70 ton را به

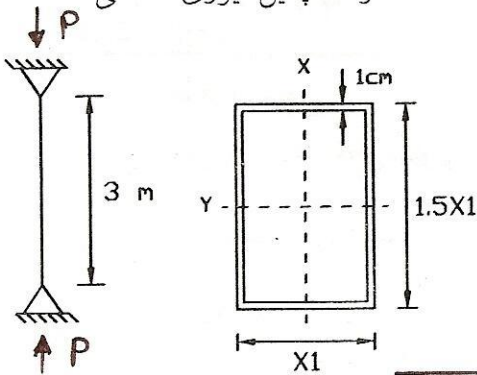

صورت جداگانه تحمل نماید.

$$F_y = 2400 \text{ kg/cm}^2$$

$$E = 2.1 \times 10^6 \text{ kg/cm}^2$$

$$L_x = 300 \text{ cm}$$

$$L_y = 150 \text{ cm}$$

نیروی فشاری مجاز مقاطع ستونی زیر را بیاید.

$$F_y = 2400 \text{ Kg/cm}^2, \quad E = 2.1 \times 10^6 \text{ Kg/cm}^2$$



4L100\*10  
KL=400cm

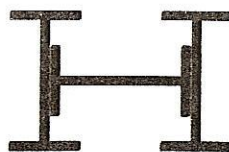

3IPE200  
KL=380cm



4UNP160  
KL=400cm

## نمونه مسائل امتحانی مبحث فشار

سطح مقطع شکل مقطع یک عضو فشاری می باشد که سطح آن ۲۰ سانتی متر مربع است ابعاد X و Y را به گونه ای تعیین کنید که حداکثر استفاده از عضو فشاری بشود. عضو فشاری نسبت به محور X فقط در دو انتها و نسبت به محور Y در دو انتها و وسط دهانه دارای اتکاء جانبی است تحت شرایط فوق حداکثر نیروی فشاری مجاز این عضو فشاری چقدر است؟

$$F_y = 2400 \text{ Kg/cm}^2, \quad E = 2.1 \times 10^6 \text{ Kg/cm}^2$$

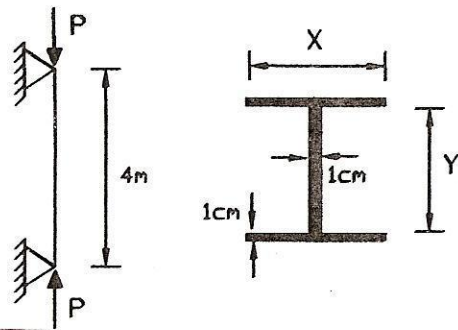

۵ عضو فشاری از خرابای شکل را طراحی نمایند (کلیه اتصالات بصورت جوش می باشد)

$$F_y = 2400 \text{ Kg/cm}^2, \quad F_u = 3600 \text{ kg/cm}^2 \quad E = 2.1 \times 10^6 \text{ Kg/cm}^2$$

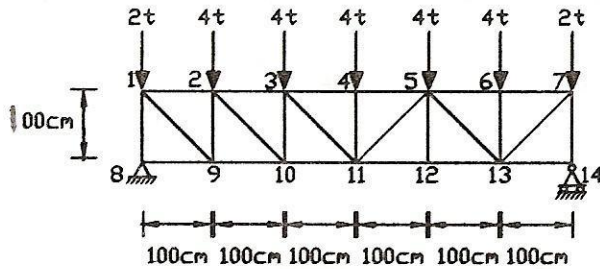

مقطع ستون AB از سه پروفیل IPE 200 به هم چسبیده انتخاب شده است حداکثر نیروی مجاز F چقدر است؟

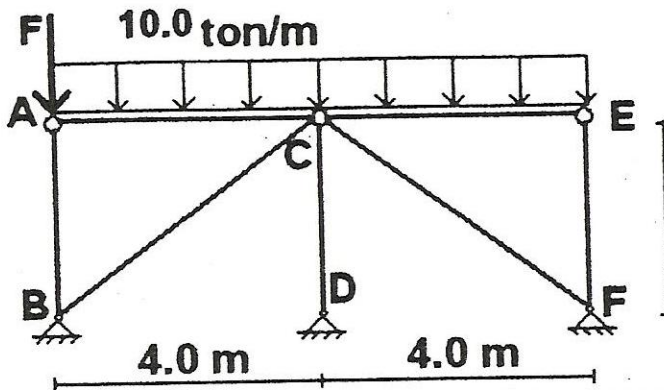

$$F_y = 2400 \frac{\text{kg}}{\text{cm}^2}$$

$$E = 2100000 \frac{\text{kg}}{\text{cm}^2}$$

$$L_b = 3.0\text{m} \quad \text{طول غیر مهاری}$$

مقطع ستون : III

## نمونه مسائل امتحانی مبحث فشار

(به فصل پنجم طراحی تیرستون ها مراجعه شود)

مطلوب است طراحی ستون‌های AB و BC از پروفیل قوطی هرگاه در امتداد عمود بر این قاب‌ها ستون در یک قاب مهاربندی شده قرار گرفته باشد.

$$E = 2.10 \cdot 10^6 \text{ kg/cm}^2 \quad F_y = 2400 \text{ kg/cm}^2$$

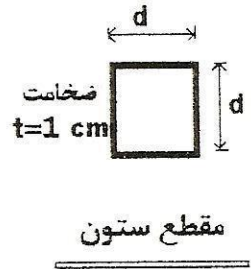
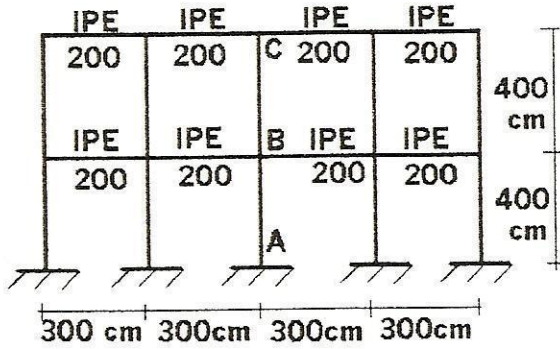

نیروی فشاری  
 $P=50 \text{ ton}$        $P=35 \text{ ton}$   
 AB                      BC

IPE 200 : $A=28.5 \text{ cm}^2$ $I_x=1940 \text{ cm}^4$ $I_y=142 \text{ cm}^4$
--

مطلوب است طراحی ستون‌های AB و BC از پروفیل قوطی هرگاه در امتداد عمود بر این قاب‌ها ستون در یک قاب مهاربندی شده قرار گرفته باشد.

$$E = 2.10 \cdot 10^6 \text{ kg/cm}^2 \quad F_y = 2400 \text{ kg/cm}^2$$

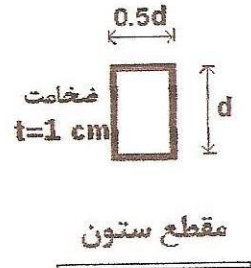
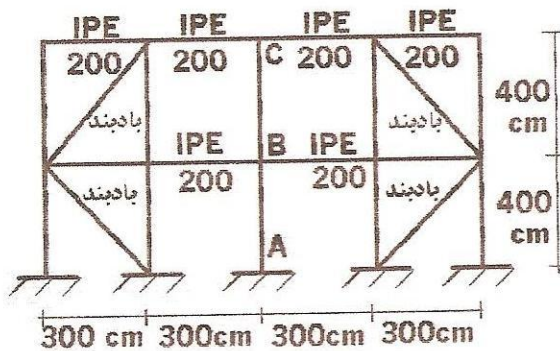

نیروی فشاری  
 $P=50 \text{ ton}$        $P=35 \text{ ton}$   
 AB                      BC

IPE 200 : $A=28.5 \text{ cm}^2$ $I_x=1940 \text{ cm}^4$ $I_y=142 \text{ cm}^4$
--

## نمونه مسائل امتحانی مبحث فشار

(به فصل پنجم طراحی تیرستون ها مراجعه شود)

مطلوب است طراحی ستون‌های AB و BC از پروفیل قوطی هرگاه در امتداد عمود بر این قاب ها ستون در یک قاب مهاربندی شده قرار گرفته باشد.

$$E = 2.10 \cdot 10^6 \text{ kg/cm}^2 \quad F_y = 2400 \text{ kg/cm}^2$$

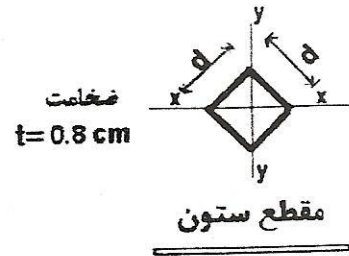
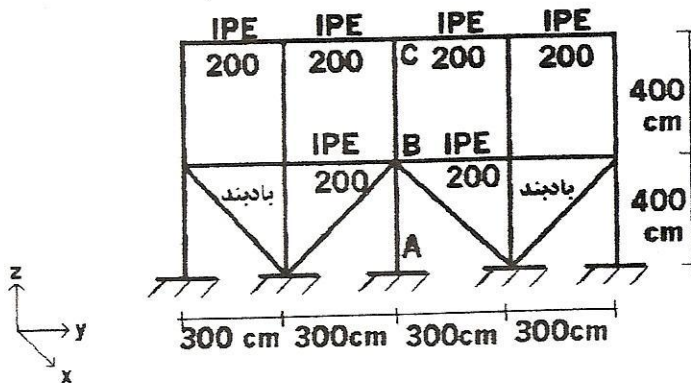

نیروی فشاری  
 $P = 50 \text{ ton}$  AB  
 $P = 35 \text{ ton}$  BC

$\text{IPE 200} : A = 28.5 \text{ cm}^2$	$I_x = 1940 \text{ cm}^4$	$I_y = 142 \text{ cm}^4$
--	---------------------------	--------------------------

نیروی فشاری و کششی مجاز مقطع ستونی شکل را تحت شرایط زیر بیابید. (اجزا به یکدیگر کاملاً متصل می باشند.)

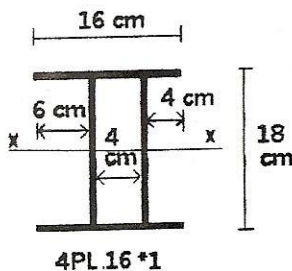

$$E = 2.10 \cdot 10^6 \text{ kg/cm}^2$$

$$F_y = 2400 \text{ kg/cm}^2$$

$$KL_x = 400 \text{ cm}$$

$$KL_y = 200 \text{ cm}$$

مقطع ستون

نمونه مسائل امتحانی مبحث فشار

حداکثر نیروی مجاز فشاری ستون AB را محاسبه کنید

مشخصات  
 $E = 2.10 \cdot 10^6 \text{ kg/cm}^2$   
 فولاد مصرفی  
 $F_y = 2400 \text{ kg/cm}^2$

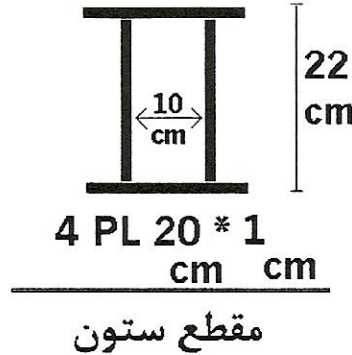
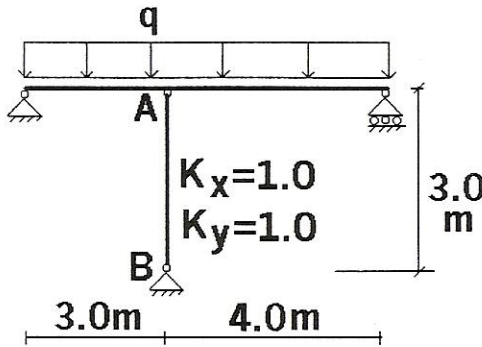

نیروی فشاری و کششی مجاز مقطع ستونی شکل را تحت شرایط زیر بیابید. (اجزا به یکدیگر کاملاً متصل می باشند.)

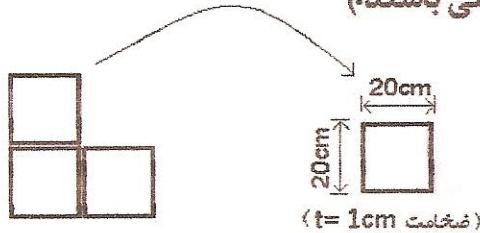

$E = 2.10 \cdot 10^6 \text{ kg/cm}^2$   
 $F_y = 2400 \text{ kg/cm}^2$   
 $KL = 400 \text{ cm}$

نیروی فشاری و کششی مجاز مقطع ستونی شکل را تحت شرایط زیر بیابید. (اجزا به یکدیگر کاملاً متصل می باشند.)

$(KL = 300 \text{ cm}; F_y = 2400 \text{ kg/cm}^2 ; E = 2.10 \cdot 10^6 \text{ kg/cm}^2)$

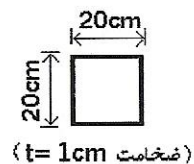
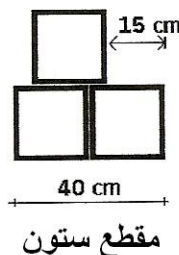

نمونه مسائل امتحانی مبحث فشار

یک ورق به مساحت پنجاه سانتیمتر مربع (ابعاد  $50 \times 1$  cm cm) و طول ۲ متر مورد نظر است طرح برش این ورق را به صورتی ارائه دهید که بتوان از اتصال ورق های برش خورده به یک مقطع عضو فشاری رسید که بیشترین نیروی مجاز را بتواند تحمل کند در این صورت مقدار این نیروی مجاز چقدر است؟

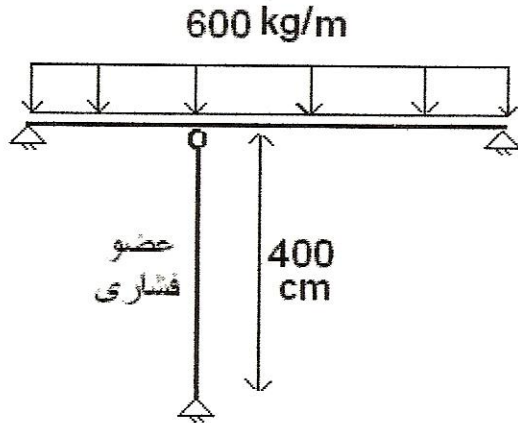

$$F_y = 2400 \text{ kg/cm}^2$$

فولاد مصرفی

$$E = 2.1 \times 10^6 \text{ kg/cm}^2$$

$$L_y = 200 \text{ cm} \text{ طول غیرمهارى نسبت به محور ضعیف}$$

$$L_x = 400 \text{ cm} \text{ طول غیرمهارى نسبت به محور قوی}$$

نیروی مجاز یک عضو فشاری لاغر که در دو انتها گیردار است  $53 \text{ ton}$  محاسبه شده اگر شرایط انتهایی این عضو تغییر یابد به طوری که ضریب  $G$  در دو انتها برابر 5.0 گردد در این صورت در مقدار نیروی مجاز فشاری چه تغییری حاصل می شود. (این عضو فشاری در حالت اول مهاربندی شده و در حالت دوم غیرمهاربندی شده خواهد بود)

نیروی مجاز فشاری و کششی عضو شکل زیر چقدر است؟

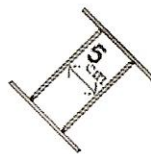
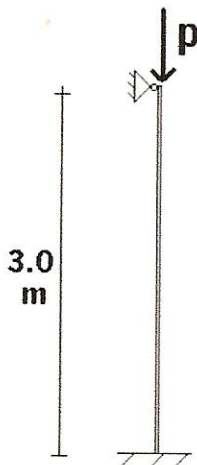

4 PL 12 \* 1 cm cm

$$E = 2.1 \times 10^6 \text{ kg/cm}^2$$

فولاد مصرفی

$$F_y = 2400 \text{ kg/cm}^2$$